



HYDRIA

Υδρευση | Θέρμανση | Αέριο | Μπάνιο



Συμμαχική Οδός Πετρογκάζ
Τ. Κ. 57008, Ιωνία Θεσ/νίκης

Τ. & Φ. 2310 705050
Τ.Θ. 1592

www.hydría.gr
info@hydría.gr

ΣΩΛΗΝΑΣ PPR
PN 20
ΠΡΑΣΙΝΟΣ - ΛΕΥΚΟΣ

ΠΡΑΣΙΝΟΣ 11J1AA01

ΛΕΥΚΟΣ 12J1AB01

ΔΙΑΣΤΑΣΗ	TMX	ΤΙΜΗ
● 20 X 3,40	120	0,77
● 25 X 4,20	80	1,22
● 32 X 5,40	60	2,08
● 40 X 6,70	40	3,89
● 50 X 8,30	24	5,35
● 63 X 10,50	16	8,50



ΣΩΛΗΝΑΣ PPR
ΜΕ ΥΑΛΟΝΗΜΑ
ΛΕΥΚΟΣ
PN20

12J1AA01 ΛΕΥΚΟΣ/ΠΡΑΣΙΝΟΣ

ΔΙΑΣΤΑΣΗ	TMX	ΤΙΜΗ
● 20 X 2,80	120	1,00
● 25 X 3,50	80	1,56
● 32 X 4,40	60	2,63
● 40 X 5,50	40	4,12
● 50 X 6,90	24	6,62
● 63 X 8,60	16	10,30

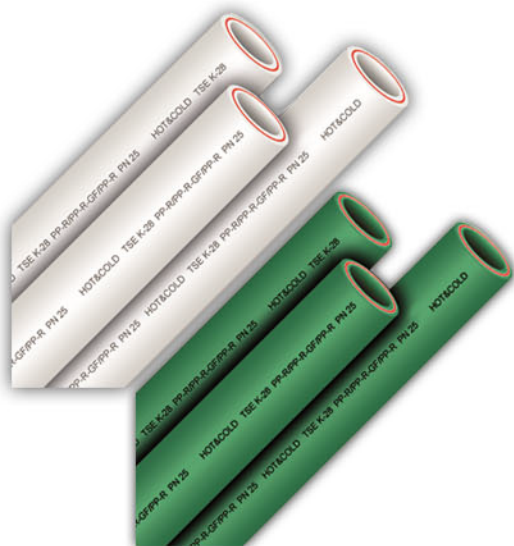

ΕΞΑΡΤΗΜΑΤΑ PPR
ΚΟΛΛΗΤΑ
(ΛΕΥΚΑ - ΠΡΑΣΙΝΑ)

ΓΩΝΙΑ ΘΗΛΥΚΗ 90°

ΓΩΝΙΑ Α-Θ 90°



Κωδικός 14J-15J1AC01

ΔΙΑΣΤΑΣΗ	ΤΜΧ	ΤΙΜΗ
● 20	100	0,13
● 25	50	0,19
● 32	25	0,34
● 40	15	0,72
● 50	7	1,18
● 63	4	2,40



Κωδικός 14J-15J1AC02

ΔΙΑΣΤΑΣΗ	ΤΜΧ	ΤΙΜΗ
● 20	50	0,16
● 25	25	0,28
● 32	20	0,48

ΓΩΝΙΑ Α-Θ 45°

ΓΩΝΙΑ ΘΗΛΥΚΗ 45°

ΔΙΑΣΤΑΣΗ	ΤΜΧ	ΤΙΜΗ
● 20	50	0,23
● 25	25	0,36
● 32	20	0,62



Κωδικός 14J-15J1AC04



ΔΙΑΣΤΑΣΗ	ΤΜΧ	ΤΙΜΗ
● 20	100	0,16
● 25	75	0,21
● 32	30	0,38
● 40	15	0,70
● 50	8	1,35
● 63	4	2,44

Κωδικός 14J-15J1AC03

ΤΑΦ

ΤΑΦ ΣΥΣΤΟΛΙΚΟ

ΔΙΑΣΤΑΣΗ	ΤΜΧ	ΤΙΜΗ
● 20	50	0,19
● 25	30	0,25
● 32	25	0,48
● 40	10	0,89
● 50	5	1,61
● 63	3	3,15



Κωδικός 14J-15J1AC06



Κωδικός 14- 15J1AC07

ΔΙΑΣΤΑΣΗ	ΤΜΧ	ΤΙΜΗ
● 25-25-20	40	0,27
● 25-20-25	25	0,27
● 25-20-20	25	0,27
● 32-20-32	25	0,41
● 32-25-32	25	0,41

ΕΞΑΡΤΗΜΑΤΑ PPR
ΚΟΛΛΗΤΑ
(ΛΕΥΚΑ - ΠΡΑΣΙΝΑ)

ΤΑΠΑ

ΜΟΥΦΑ



ΔΙΑΣΤΑΣΗ	ΤΜΧ	ΤΙΜΗ
● 20	50	0,11
● 25	50	0,15
● 32	50	0,25
● 40	25	0,44
● 50	20	0,8
● 63	10	1,23



ΔΙΑΣΤΑΣΗ	ΤΜΧ	ΤΙΜΗ
● 20	125	0,12
● 25	100	0,15
● 32	50	0,28
● 40	25	0,48
● 50	15	0,88
● 63	7	1,50

Κωδικός 14J-15J1AC12

Κωδικός 14J-15J1AC05

ΣΥΣΤΟΛΗ

ΒΕ ΚΛΕΙΣΤΟ

ΔΙΑΣΤΑΣΗ	ΤΜΧ	ΤΙΜΗ
● 20-25	100	0,12
● 32-20	50	0,19
● 32-25	50	0,22
● 40-25	25	0,30
● 40-32	25	0,38
● 50-40	20	0,725
● 63-32	20	1,31
● 63-50	10	2,28



Κωδικός 14J-15J1AC10



Κωδικός 14- 15J1AC17

ΒΕ ΑΝΟΙΧΤΟ

ΔΙΠΛΟ ΣΤΗΡΙΓΜΑ

ΔΙΑΣΤΑΣΗ	ΤΜΧ	ΤΙΜΗ
● 20	20	0,42
● 25	10	0,62
● 32	5	1,15



Κωδικός 14J-15J1AC16

ΔΙΑΣΤΑΣΗ	ΤΜΧ	ΤΙΜΗ
● 20	125	0,21
● 25	70	0,25
● 32	50	



Κωδικός 14J-15J1AC15

ΜΟΝΟ ΣΤΗΡΙΓΜΑ

ΔΙΑΣΤΑΣΗ	ΤΜΧ	ΤΙΜΗ
● 20	200	0,13
● 25	200	0,15
● 32	100	0,21



Κωδικός 14J-15J1AC14

ΕΞΑΡΤΗΜΑΤΑ PPR
ΒΙΔΩΤΑ
(ΛΕΥΚΑ - ΠΡΑΣΙΝΑ)



Κωδικός 16J-17J1AD11

ΜΑΣΤΟΣ ΑΡΣΕΝΙΚΟΣ

	ΔΙΑΣΤΑΣΗ	ΤΜΧ	ΤΙΜΗ
●	20X1/2	50	1,20
●	25X1/2	50	1,46
●	25X3/4	50	1,82
●	32X1	20	3,33
●	32X1/2	10	3,00
●	40X1 1/4	10	8,80
●	50X1 1/2	6	10,47
●	63X2	4	17,64



Κωδικός 16J-17J1AD09

ΜΑΣΤΟΣ ΘΗΛΥΚΟΣ

	ΔΙΑΣΤΑΣΗ	ΤΜΧ	ΤΙΜΗ
●	20X1/2	50	1,00
●	25X1/2	50	1,30
●	25X3/4	50	1,50
●	32X1	30	2,90
●	40X1 1/4	10	8,20
●	50X1 1/2	6	10,20
●	63X2	4	13,35

ΓΩΝΙΑ ΑΡΣΕΝΙΚΗ

	ΔΙΑΣΤΑΣΗ	ΤΜΧ	ΤΙΜΗ
●	20-1/2	25	1,35
●	25X3/4	20	1,92
●	32X1	20	2,42



Κωδικός 16J-17J1AD03

ΓΩΝΙΑ ΘΗΛΥΚΗ

	ΔΙΑΣΤΑΣΗ	ΤΜΧ	ΤΙΜΗ
●	20X1/2	25	1,07
●	25X3/4	20	1,49
●	32X1	20	3,32



Κωδικός 16J-17J1AD01

ΤΑΦ ΑΡΣΕΝΙΚΟ

	ΔΙΑΣΤΑΣΗ	ΤΜΧ	ΤΙΜΗ
●	20X1/2	25	1,49
●	25X3/4	20	2,12
●	32X1	20	4,28



Κωδικός 16J-17J1AD07

ΤΑΦ ΘΗΛΥΚΟ

	ΔΙΑΣΤΑΣΗ	ΤΜΧ	ΤΙΜΗ
●	20X1/2	50	1,2
●	25X1/2	30	1,59
●	25X3/4	10	1,75
●	32X1/2	15	2,4
●	32X1	20	3,41



Κωδικός 16- 17J1AD05

ΒΑΝΑ ΠΛΑΣΤΙΚΗ

	ΔΙΑΣΤΑΣΗ	ΤΜΧ	ΤΙΜΗ
●	20	25	3,27
●	25	15	4,73
●	32	10	8,12



Κωδικός 16J-17J1AE02

ΓΩΝΙΑ ΥΔΡΟΛΗΨΙΑΣ

	ΔΙΑΣΤΑΣΗ	ΤΜΧ	ΤΙΜΗ
●	20X1/2	50	1,09
●	25X1/2	30	1,38
●	25X3/4	30	1,90



Κωδικός 16J-17J1AD19

ΕΞΑΡΤΗΜΑΤΑ PPR
ΒΙΔΩΤΑ
(ΛΕΥΚΑ - ΠΡΑΣΙΝΑ)

ΔΙΑΚΟΠΤΗΣ ΕΝΤΟΙΧΙΣΜΟΥ(ΠΡΟΕΚΤΑΣΗ)

ΔΙΑΚΟΠΤΗΣ ΕΝΤΟΙΧΙΣΜΟΥ



	ΔΙΑΣΤΑΣΗ	ΤΜΧ	ΤΙΜΗ
●	20	20	10,00
●	25	10	12,10
●	32	5	13,60



	ΔΙΑΣΤΑΣΗ	ΤΜΧ	ΤΙΜΗ
●	20	20	10,00
●	25	10	12,10
●	32	5	13,60

Κωδικός 16J-17J1AE06B

Κωδικός 16J-17J1AE06

ΣΥΝΔΕΣΜΟΣ ΡΑΚΟΡ ΑΡΣΕΝΙΚΟΣ

ΣΥΝΔΕΣΜΟΣ ΡΑΚΟΡ ΘΗΛΥΚΟΣ

	ΔΙΑΣΤΑΣΗ	ΤΜΧ	ΤΙΜΗ
●	20X1/2	50	2,39
●	25X3/4	30	3,52
●	32X1	20	4,73

	ΔΙΑΣΤΑΣΗ	ΤΜΧ	ΤΙΜΗ
●	20X1/2	50	2,11
●	25X3/4	30	3,52
●	32X1	20	4,73



Κωδικός 16J1AD25

Κωδικός 16J-17J1AD24

ΣΕΤ ΣΥΝΔ. ΜΠΑΤΑΡΙΩΝ

ΤΡΕΛΟ ΡΑΚΟΡ

	ΔΙΑΣΤΑΣΗ	ΤΜΧ	ΤΙΜΗ
●	20X1/2	10	2,96
●	25X1/2	10	3,72

	ΔΙΑΣΤΑΣΗ	ΤΜΧ	ΤΙΜΗ
●	20X1/2	50	2,61
●	25X3/4	40	3,98



Κωδικός 16J-17J1AD21

Κωδικός 16J1AD37

ΕΞΑΡΤΗΜΑΤΑ PPR
ΒΙΔΩΤΑ
(ΛΕΥΚΑ - ΠΡΑΣΙΝΑ)

ΓΩΝΙΑΚΟΣ ΔΙΑΚΟΠΤΗΣ PPR

ΙΣΙΟΣ ΔΙΑΚΟΠΤΗΣ PPR



ΔΙΑΣΤΑΣΗ	ΤΜΧ	ΤΙΜΗ
● 20X1/2	25	5,54

Κωδικός 16J1AE12



ΔΙΑΣΤΑΣΗ	ΤΜΧ	ΤΙΜΗ
● 20X1/2	20	4,85

Κωδικός 16J1AE132013

ΤΑΠΑ ΔΟΚΙΜΗΣ

ΒΑΝΑ ΠΕΡΙΣΤΡΟΦΙΚΗ

ΔΙΑΣΤΑΣΗ	ΤΜΧ	ΤΙΜΗ
● ΜΠΛΕ	50	0,27
● ΚΟΚΚΙΝΗ	50	0,27
● ΛΕΥΚΗ	50	0,27



Κωδικός 16JCTΔM

ΔΙΑΣΤΑΣΗ	ΤΜΧ	ΤΙΜΗ
● 20X1/2	1	4,23
● 25X3/4	1	6,23
● 31X1	1	9,43



Κωδικός 16JSTPV

ΟΡΕΙΧΑΛΚ. ΒΑΝΑ ΜΕ ΡΑΚΟΡ PPR

ΜΗΧΑΝΗ ΣΥΓΚΟΛΛΗΣΗΣ PPR

ΔΙΑΣΤΑΣΗ	ΤΜΧ	ΤΙΜΗ
● 1/2	10	4,23
● 3/4	10	6,23
● 1	5	9,43

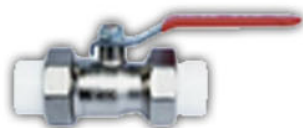

ΔΙΑΣΤΑΣΗ	ΤΜΧ	ΤΙΜΗ
● 20X32	1	66
● 20-40	1	90



Κωδικός 1J6AA07

ΣΕΤ ΣΥΝΔΕΣΗΣ ΛΕΒΗΤΑ*

ΔΙΑΣΤΑΣΗ	ΤΜΧ	ΤΙΜΗ
● 20-25	1	28,30

- ΣΥΜΠΕΡΙΛΑΜΒΑΝΟΝΤΑΙ
ΒΑΝΕΣ Φ 20 2 ΤΕΜ, Φ 25 2 ΤΕΜ
ΤΡΕΛΟ ΡΑΚΟΡ Φ 20 2 ΤΕΜ, Φ 25 2 ΤΕΜ
ΠΛΑΓΙΟ ΦΙΛΤΡΟ 1/2 1 ΤΕΜ, 3/4 1 ΤΕΜ



Κωδικός 1JAE09

ΣΤΗΡΙΓΜΑΤΑ
ΜΕ ΠΑΣΟ

ΧΩΡΙΣ ΛΑΣΤΙΧΟ 25ΒΑΧΛ



ΚΩΔΙΚΟΣ	ΙΝΤΣΑ	ΔΙΑΣΤΑΣΗ(mm)	M	ΤΜΧ/ΚΙΒ.	ΤΙΜΗ
NSCL015	1/2"	19-23	M8	250	0,350
NSCL020	3/4"	26-30	M8	200	0,382
NSCL025	1"	32-35	M8	200	0,409
NSCL032	1 1/4"	39-43	M8	150	0,506
NSCL040	1 1/2"	45-51	M8	100	0,548
NSCL050	2"	60-65	M8	100	0,623
NSCL065	2 1/2"	74-82	M10	50	1,086
NSCL080	3"	91-98	M10	50	1,239
NSCL085	3 1/2"	100	M10	50	1,265
NSCL100	4"	109-117	M10	50	1,380
NSCL110	116-125	116-125	M10	50	1,803
NSCL125	5"	136-146	M10	40	2,012
NSCL150	6"	158-169	M10	30	2,223
NSCL200	8"	219-229	M12	15	2,961

ΜΕ ΛΑΣΤΙΧΟ 25ΒΜΛ



ΚΩΔΙΚΟΣ	ΙΝΤΣΑ	ΔΙΑΣΤΑΣΗ(mm)	M	ΤΜΧ/ΚΙΒ.	ΤΙΜΗ
NSCL015	1/2"	21-26	M8	200	0,490
NSCL020	3/4"	26-30	M8	150	0,507
NSCL025	1"	33-37	M8	150	0,645
NSCL032	1 1/4"	40-46	M8	100	0,662
NSCL040	1 1/2"	48-53	M8	75	0,682
NSCL050	2"	60-66	M8	50	0,799
NSCL065	2 1/2"	75-84	M10	40	1,335
NSCL080	3"	87-96	M10	40	1,441
NSCL085	3 1/2"	100	M10	30	1,556
NSCL100	4"	109-119	M10	30	1,676
NSCL110	122-135	122-135	M10	30	2,282
NSCL125	5"	135-148	M10	25	3,750
NSCL150	6"	158-170	M10	20	3,900
NSCL200	8"	214-224	M12	15	4,300

ΣΤΗΡΙΓΜΑΤΑ ΜΕ
ΕΝΣΩΜΑΤΩΜΕΝΟ
ΣΤΡΙΦΩΝΙ

ΧΩΡΙΣ ΛΑΣΤΙΧΟ 25BXLS



ΚΩΔΙΚΟΣ	ΙΝΤΣΑ	ΔΙΑΣΤΑΣΗ(mm)	M	ΤΜΧ/ΚΙΒ.	ΤΙΜΗ
NTCL015	1/2"	19-23	Ø7x70	200	0,416
NTCL020	3/4"	26-30	Ø7x70	150	0,442
NTCL025	1"	32-35	Ø7x70	150	0,478
NTCL032	1 1/4"	39-43	Ø7x70	150	0,582
NSCL040	1 1/2"	45-51	Ø7x70	100	0,626
NSCL050	2"	60-65	Ø7x70	75	0,696
NSCL065	2 1/2"	74-82	Ø7x70	75	1,160
NSCL090	3 1/2"	100	Ø7x70	40	1,328
NSCL100	4"	109-117	Ø7x70	25	1,470
NSCL110	116-125	116-125	Ø7x70	15	1,912
NSCL120	129-141	129-141	Ø7x70	15	2,068

ΣΤΗΡΙΓΜΑ ΥΔΡΟΡΟΗΣ ΕΝΣΩΜΑΤ.

ΔΙΑΣΤΑΣΗ	mm	ΣΤΡΙΦΩΝΙ	ΤΜΧ/ΚΙΒ.	ΤΙΜΗ
● 60X100	150	Ø7x70	25	1,05

Κωδικός NQT060100

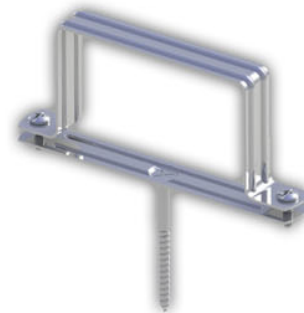

ΣΤΗΡΙΓΜΑ ΥΔΡΟΡΟΗΣ

ΔΙΑΣΤΑΣΗ	mm	ΣΤΡΙΦΩΝΙ	ΤΜΧ/ΚΙΒ.	ΤΙΜΗ
● 60X100	150	Ø7x70	75	0,43

Κωδικός NQ06100

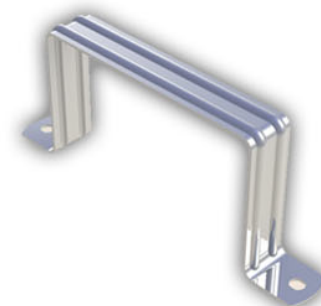

ΣΤΗΡΙΓΜΑΤΑ
M8 / M10

ΧΩΡΙΣ ΛΑΣΤΙΧΟ 25BACL M8-M10



ΚΩΔΙΚΟΣ	ΙΝΤΣΑ	ΔΙΑΣΤΑΣΗ(mm)	M	ΤΜΧ/ΚΙΒ.	ΤΙΜΗ
NKSCLO15	1/2"	19-23	M8 / M10	250	0,476
NKSCLO20	3/4"	26-30	M8 / M10	200	0,507
NKSCLO25	1"	32-35	M8 / M10	200	0,542
NKSCLO32	1 1/4"	39-43	M8 / M10	150	0,637
NKSCLO40	1 1/2"	45-51	M8 / M10	100	0,683
NKSCLO50	2"	60-65	M8 / M10	100	0,756
NKSCLO65	2 1/2"	74-82	M8 / M10	50	1,166
NKSCLO80	3"	91-98	M8 / M10	50	1,320
NKSCLO95	3 1/2"	100	M8 / M10	30	1,352
NKSCLO100	4"	109-117	M8 / M10	50	1,470
NKSCLO110	116-125	116-125	M8 / M10	50	2,040
NKSCLO120	129-141	129-141	M8 / M10	50	2,080
NKSCLO125	5"	136-146	M8 / M10	40	2,118
NKSCLO150	6"	158-169	M8 / M10	30	2,335
NKSCLO200	8"	219-229	M8 / M10	15	3,020

ΜΕ ΛΑΣΤΙΧΟ 25BML M8-M10

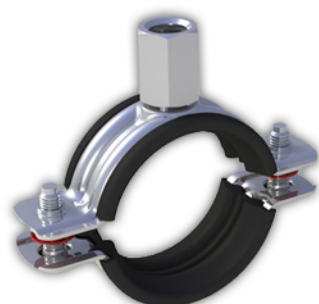

ΚΩΔΙΚΟΣ	ΙΝΤΣΑ	ΔΙΑΣΤΑΣΗ(mm)	M	ΤΜΧ/ΚΙΒ.	ΤΙΜΗ
NKSC015	1/2"	21-26	M8 / M10	200	0,585
NKSC020	3/4"	26-30	M8 / M10	150	0,622
NKSC025	1"	33-37	M8 / M10	150	0,670
NKSC032	1 1/4"	40-46	M8 / M10	100	0,835
NKSC040	1 1/2"	48-53	M8 / M10	75	0,845
NKSC050	2"	60-66	M8 / M10	50	0,925
NKSC065	2 1/2"	75-84	M8 / M10	40	1,502
NKSC085	3 1/2"	94-104	M8 / M10	30	1,559
NKSC095	102-111	102-111	M8 / M10	40	1,855

ΣΤΗΡΙΓΜΑΤΑ ΔΙΑΦΟΡΑ

ΝΤΙΖΑ

	ΚΩΔΙΚΟΣ	ΔΙΑΣΤΑΣΗ	mm	TMX/KIB.	TIMH
●	NR025YNTM8	M8X1000	1000	M8 50	1,11
●	NR08YNTM10	M10X1000	1000	M10 30	1,82



ΜΟΥΦΑ ΝΤΙΖΑΣ Β.Τ

	ΚΩΔΙΚΟΣ	TMX/KIB.	TIMH
●	25BNUS8	100	0,35
●	25BNUS10	100	0,52

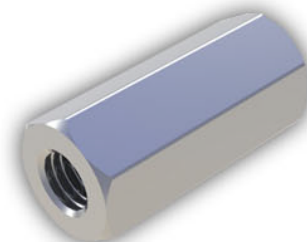

ΒΙΣΜΑ ΜΕΤΑΛΛΙΚΟ

	ΚΩΔΙΚΟΣ	TMX/KIB.	TIMH
●	M8	100	0,15
●	M10	100	0,26



ΣΤΡΙΦΩΝΙ

	ΚΩΔΙΚΟΣ	TMX/KIB.	TIMH
●	M8X80	100	0,17
●	M8X100	100	0,21
●	M8X120	100	0,26
●	M8X140	100	0,31
●	M10X8	100	0,33
●	M10X10	100	0,35
●	M10X12	100	0,43
●	M10X16	100	0,62

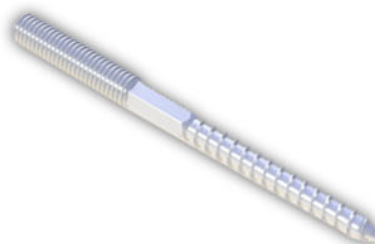

ΣΦΑΙΡΙΚΟΙ ΚΡΟΥΝΟΙ - ΒΑΝΕΣ

ΣΦΑΙΡΙΚΗ ΒΑΝΑ (Θ-Θ) ΜΕ ΛΑΒΗ

ΣΦΑΙΡΙΚΗ ΒΑΝΑ (Α-Θ) ΜΕ ΛΑΒΗ



Κωδικός 04A3805Π

ΔΙΑΣΤΑΣΗ	TMX	ΤΙΜΗ
● 1/2	10	4,30
● 3/4	10	6,30
● 1	5	9,20
● 1 1/4	5	14,70
● 1 1/2	5	21,60
● 2	5	33,60



Κωδικός 04A3824

ΔΙΑΣΤΑΣΗ	TMX	ΤΙΜΗ
● 1/2	10	4,5
● 3/4	15	6,60
● 1	5	9,60
● 1 1/4	5	
● 1 1/2	5	
● 2	5	

ΣΦΑΙΡΙΚΗ ΒΑΝΑ (Θ-Θ) ΠΕΤΑΛΟΥΔΑ

ΣΦΑΙΡΙΚΗ ΒΑΝΑ (Α-Θ) ΠΕΤΑΛΟΥΔΑ

ΔΙΑΣΤΑΣΗ	TMX	ΤΙΜΗ
● 1/2	10	4,20
● 3/4	10	6,45
● 1	5	8,90
● 1 1/4	5	
● 1 1/2	5	
● 2	5	

Κωδικός 04A3805X



Κωδικός 04A3804

ΔΙΑΣΤΑΣΗ	TMX	ΤΙΜΗ
● 1/2	10	4,60
● 3/4	10	6,70
● 1	5	9,90
● 1 1/4	5	
● 1 1/2	5	
● 2	5	



ΣΦΑΙΡΙΚΗ ΒΑΝΑ ΡΑΚΟΡ ΠΕΤΑΛΟΥΔΑ

ΣΦΑΙΡΙΚΗ ΒΑΝΑ ΑΕΡΙΟΥ ΛΑΒΗ/ΧΕΡΟΥΛΙ

ΔΙΑΣΤΑΣΗ	TMX	ΤΙΜΗ
● 1/2	10	6,60
● 3/4	10	9,00
● 1	5	13,20

Κωδικός 04A3810



ΔΙΑΣΤΑΣΗ	TMX	ΤΙΜΗ
● 3/4	10	5,3



Κωδικός 01E251

ΣΦΑΙΡΙΚΟΙ ΚΡΟΥΝΟΙ - ΒΑΝΕΣ

ΣΦΑΙΡΙΚΗ ΚΑΝΟΥΛΑ Β.Τ.

ΔΙΑΣΤΑΣΗ	ΤΜΧ	ΤΙΜΗ
● 1/2	10	9.00



Κωδικός 04A13051

ΣΦΑΙΡΙΚΗ ΚΑΝΟΥΛΑ ΕΤ

ΔΙΑΣΤΑΣΗ	ΤΜΧ	ΤΙΜΗ
● 1/2	10	4.50

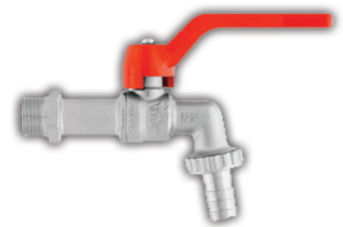

Κωδικός 04A13071

ΚΑΝΟΥΛΑ ΔΙΠΛΗΣ ΠΑΡΟΧΗΣ

ΔΙΑΣΤΑΣΗ	ΤΜΧ	ΤΙΜΗ
● 1/2	10	10,22



Κωδικός 01ΡΣΚ

ΑΝΤΙ ΠΑΓΩΤΙΚΗ ΚΑΝΟΥΛΑ

ΔΙΑΣΤΑΣΗ	ΤΜΧ	ΤΙΜΗ
● 1/2	10	10.00



Κωδικός 04A13081



ΜΙΝΙ ΣΦΑΙΡΙΚΑ Α-Θ (ΜΠΛΕ-ΚΟΚΚΙΝΟ)

ΔΙΑΣΤΑΣΗ	ΤΜΧ	ΤΙΜΗ
● 1/2	10	2,8

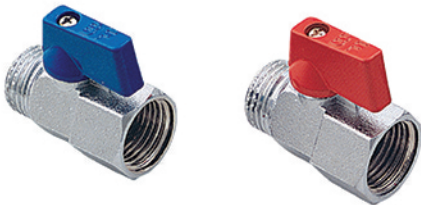

Κωδικός 01C12612



ΓΩΝΙΑΚΟ ΣΦΑΙΡΙΚΟ Α-Α

ΔΙΑΣΤΑΣΗ	ΤΜΧ	ΤΙΜΗ
● 1/2X1/2	10	4,02
● 1/2X3/4	10	4,20



Κωδικός 02C1212

ΠΟΛΥΣΤΡΩΜΑΤΙΚΗ ΣΩΛΗΝΑ ΓΥΜΝΗ

ΔΙΑΣΤΑΣΗ	ΜΕΤΡΑ	ΤΙΜΗ
16X2	100	1,02
18X2	100	1,4
20X2	100	1,52
26X3	50	2,98

Κωδικός 06A40801-4



ΠΟΛΥΣΤΡΩΜΑΤΙΚΗ ΣΩΛΗΝΑ ΜΕ ΜΟΝΩΣΗ (15CMRS)

ΔΙΑΣΤΑΣΗ	ΜΕΤΡΑ	ΤΙΜΗ/m
16X2	50	1,22
18X2	50	1,8
20X3	50	1,82
26X3	50	3,78

Κωδικός 06A40811-32



ΕΞΑΡΤΗΜΑΤΑ
ΜΗΧΑΝΙΚΗΣ
ΠΟΛΥΣΤΡΩΜΑΤΙΚΗΣ

ΡΑΚΟΡ ΑΡΣΕΝΙΚΟ

ΔΙΑΣΤΑΣΗ	ΤΜΧ	ΤΙΜΗ
● 16 X 2 X 1/2	10	1,35
● 18 X 2 X 1/2	10	1,74
● 20 X 2 X 1/2	10	2,3
● 20 X 2 X 3/4	10	2,4
● 26 X 3 X 3/4	5	4
● 26X 3 X 1	5	4,26



Κωδικός 06A 6700

ΡΑΚΟΡ ΘΗΛΥΚΟ

ΔΙΑΣΤΑΣΗ	ΤΜΧ	ΤΙΜΗ
● 16 X 2 X 1/2	10	1,46
● 18 X 2 X 1/2	10	1,9
● 20 X 2 X 1/2	10	2,5
● 20 X 2 X 3/4	10	2,5
● 26 X 3 X 3/4	5	4
● 26X 3 X 1	5	4,6



Κωδικός 06A 6701

ΓΩΝΙΑ ΑΡΣΕΝΙΚΗ

ΔΙΑΣΤΑΣΗ	ΤΜΧ	ΤΙΜΗ
● 16 X 2 X 1/2	10	2,05
● 18 X 2 X 1/2	10	2,7
● 20 X 2 X 1/2	10	3,44
● 20 X 2 X 3/4	10	3,86
● 26 X 3 X 3/4	5	4,6
● 26X 3 X 1	5	6,8



Κωδικός 06A 6706

ΓΩΝΙΑ ΘΗΛΥΚΗ

ΔΙΑΣΤΑΣΗ	ΤΜΧ	ΤΙΜΗ
● 16 X 2 X 1/2	10	2,26
● 18 X 2 X 1/2	10	2,8
● 20 X 2 X 1/2	10	3,44
● 20 X 2 X 3/4	10	3,9
● 26 X 3 X 3/4	5	4,6
● 26X 3 X 1	5	7,6



Κωδικός 06A 6705

ΓΩΝΙΑ ΣΥΝΔΕΣΜΟΣ

ΔΙΑΣΤΑΣΗ	ΤΜΧ	ΤΙΜΗ
● 16X2X1/2	10	2,6
● 18X2X18	10	3,4
● 20X2X20	10	4,6
● 26X2,5X26	5	7,66



Κωδικός 06A 6707

ΡΑΚΟΡ ΣΥΝΔΕΣΜΟΣ

ΔΙΑΣΤΑΣΗ	ΤΜΧ	ΤΙΜΗ
● 16X2X1/2	10	2,3
● 18X2X18	10	3
● 20X2X20	10	4,4
● 26X2,5X26	5	6,9



ΤΑΦ ΘΗΛΙΚΟ

ΔΙΑΣΤΑΣΗ	ΤΜΧ	ΤΙΜΗ
● 16X2X1/2	10	3,35
● 18X2X1/2	10	4,3
● 20X2X1/2	10	5,5
● 20X2X3/4	10	6



ΤΑΦ ΣΥΝΔΕΣΜΟΣ

ΔΙΑΣΤΑΣΗ	ΤΜΧ	ΤΙΜΗ
● 16X2X1/2	10	3,5
● 18X2X1/2	10	5,05
● 20X2X3/4	10	6,62
● 20X2X3/4	10	10,1



ΕΞΑΡΤΗΜΑΤΑ
ΠΡΕΣΣΑΡΙΣΤΑ
ΠΟΛΥΣΤΡΩΜΑΤΙΚΗΣ



Κωδικός 03A6901

ΡΑΚΟΡ ΑΡΣΕΝΙΚΟ

ΔΙΑΣΤΑΣΗ	ΤΜΧ	ΤΙΜΗ
● 16 X 2 X 1/2	10	2,08
● 18 X 2 X 1/2	10	2,8
● 20 X 2 X 1/2	10	2,8
● 20 X 2 X 3/4	10	3,2
● 26 X 3 X 3/4	5	4,47
● 26X 3 X 1	5	6,5



Κωδικός 03A69011-

ΡΑΚΟΡ ΘΗΛΥΚΟ

ΔΙΑΣΤΑΣΗ	ΤΜΧ	ΤΙΜΗ
● 16 X 2 X 1/2	10	2,3
● 18 X 2 X 1/2	10	3,05
● 20 X 2 X 1/2	10	3,03
● 20 X 2 X 3/4	10	3,85
● 26 X 3 X 3/4	5	4,7
● 26X 3 X 1	5	7,04

ΓΩΝΙΑ ΑΡΣΕΝΙΚΗ

ΔΙΑΣΤΑΣΗ	ΤΜΧ	ΤΙΜΗ
● 16 X 2 X 1/2	10	2,59
● 18 X 2 X 1/2	10	3,35
● 20 X 2 X 1/2	10	3,2
● 20 X 2 X 3/4	10	3,5
● 26 X 3 X 3/4	5	5,84
● 26X 3 X 1	5	7,46

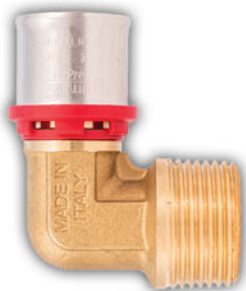

Κωδικός 03A6903

ΓΩΝΙΑ ΘΗΛΥΚΗ

ΔΙΑΣΤΑΣΗ	ΤΜΧ	ΤΙΜΗ
● 16 X 2 X 1/2	10	2,62
● 18 X 2 X 1/2	10	3,35
● 20 X 2 X 1/2	10	3,3
● 20 X 2 X 3/4	10	3,64
● 26 X 3 X 3/4	5	5,65
● 26X 3 X 1	5	7,55



Κωδικός 03A6904

ΓΩΝΙΑ ΣΥΝΔΕΣΜΟΣ

ΔΙΑΣΤΑΣΗ	ΤΜΧ	ΤΙΜΗ
● 16X2X1/2	10	3,32
● 18X2X18	10	4,34
● 20X2X20	10	4,33
● 26X2,5X26	5	7,36



Κωδικός 03A6905

ΡΑΚΟΡ ΣΥΝΔΕΣΜΟΣ

ΔΙΑΣΤΑΣΗ	ΤΜΧ	ΤΙΜΗ
● 16X2X1/2	10	2,86
● 18X2X18	10	4,06
● 20X2X20	10	3,82
● 26X2,5X26	5	5,82



Κωδικός 03A6902

ΤΑΦ ΣΥΝΔΕΣΜΟΣ

ΔΙΑΣΤΑΣΗ	ΤΜΧ	ΤΙΜΗ
● 16X2X1/2	10	4,07
● 18X2X1/2	10	5,6
● 20X2X3/4	10	5,4
● 20X2X3/4	10	5,68
● 26X3X1	5	5,75

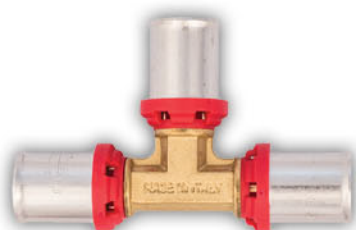

ΠΛΑΣΤΙΚΗ
ΣΩΛΗΝΕΣ ΡΕΧb

ΡΕΧb ΛΕΥΚΟ (15CPEW) - ΜΑΥΡΟ (15CPEB)

ΔΙΑΣΤΑΣΗ	ΜΕΤΡΑ	ΤΙΜΗ
16X2	100	0,73
18X2	100	0,85
18X2,5	100	0,97
22X3	100	1,39
28X3	50	2,03
32X3	50	2,32



ΡΕΧb ΜΑΥΡΟ (15CPEBSPRBL) - ΜΠΛΕ ΣΠΥΡΑΛ (15CPEBSPRR)

ΔΙΑΣΤΑΣΗ	ΜΕΤΡΑ	ΤΙΜΗ/m
15X2,5	50	1,36
16X2	50	1,16
18X2	50	1,44
18X2,5	50	1,44

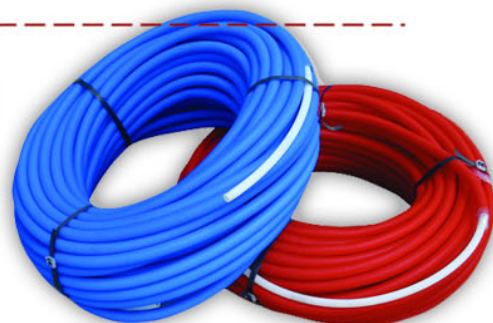

PE 80 MRS 8/10 ΠΟΣΙΜΟ ΝΕΡΟ (15CMRS)

ΔΙΑΣΤΑΣΗ	ΜΕΤΡΑ	ΤΙΜΗ/m
16X2	50	0,58
18X2,5	50	0,73
22X3	50	1,08
25X3	50	1,31
28X3	50	1,46
32X3	50	1,62
40X2,4	50	1,54
50X3	50	2,31



**ΕΞΑΡΤΗΜΑΤΑ
ΠΛΑΣΤΙΚΗΣ**

ΡΑΚΟΡ ΑΡΣΕΝΙΚΟ

ΡΑΚΟΡ ΘΗΛΥΚΟ



Κωδικός 16C400

ΔΙΑΣΤΑΣΗ	ΤΜΧ	ΤΙΜΗ
● 15X2,5X1/2	20	1,24
● 16X2X1/2	20	1,16
● 18X2X1/2	10	1,64
● 18X2,5X1/2	10	1,64
● 22X3X3/4	10	2,65
● 28X3X1	10	5,80



Κωδικός 16C402

ΔΙΑΣΤΑΣΗ	ΤΜΧ	ΤΙΜΗ
● 15X2,5X1/2	10	1,24
● 16X2X1/2	10	1,28
● 18X2X1/2	10	1,71
● 18X2,5X1/2	10	1,71
● 22X3X3/4	10	2,77
● 28X3X1	10	5,90

ΓΩΝΙΑ ΑΡΣΕΝΙΚΗ

ΓΩΝΙΑ ΘΗΛΥΚΗ



Κωδικός 16C404

ΔΙΑΣΤΑΣΗ	ΤΜΧ	ΤΙΜΗ
● 15X2,5X1/2	10	1,87
● 16X2X1/2	10	1,86
● 18X2X1/2	10	2,47
● 18X2,5X1/2	10	2,47
● 22X3X3/4	5	5,68
● 28X3X1	5	7,19



Κωδικός 16C405

ΔΙΑΣΤΑΣΗ	ΤΜΧ	ΤΙΜΗ
● 15X2,5X1/2	10	2,17
● 16X2X1/2	10	2,15
● 18X2X1/2	10	2,65
● 18X2,5X1/2	10	2,65
● 22X3X3/4	5	5,68
● 28X3X1	5	7,19

ΓΩΝΙΑ ΣΤΗΡΙΞΗΣ

ΡΑΚΟΡ ΣΥΝΔΕΣΜΟΣ



Κωδικός 16C403

ΔΙΑΣΤΑΣΗ	ΤΜΧ	ΤΙΜΗ
● 15X2,5X1/2	10	2,42
● 16X2X1/2	10	2,42
● 18X2X1/2	10	2,65
● 18X2,5X1/2	10	2,65



Κωδικός 16C401

ΔΙΑΣΤΑΣΗ	ΤΜΧ	ΤΙΜΗ
● 15x2,5x15	10	2,10
● 16x2x16	10	1,99
● 18x2x18	10	2,65
● 18x2,5x18	10	2,65
● 22x3x22	5	4,52
● 28x3x28	5	7,95

ΟΡΕΙΧΑΛΚΙΝΑ

ΜΑΣΤΟΣ ΒΑΡΕΩΣ ΤΥΠΟΥ



ΜΑΣΤΟΣ ΣΥΣΤΟΛΙΚΟΣ

Κωδ. 09A63050	3/8	0,77
09A63059	1/2	1,03
09A63052	3/4	1,55
09A63053	1	2,88
09A63054	1¼	4,08
09A63055	1½	4,70
09A63056	2	7,80



Κωδ. 09A63063	3/8 X 1/4	0,93
09A63087	1/2 X 1/8	1,15
09A63064	1/2 X 1/4	1,26
09A63065	1/2 X 3/8	0,95
09A63066	3/4 X 1/2	1,20
09A63067	1 X 1/2	2,17
09A63068	1 X 3/4	2,36
09A63088	1¼ X 1/2	4,35
09A63072	1¼ X 3/4	3,77
09A63069	1¼ X 1	3,43
09A63070	1½ X 1	5,55



ΓΩΝΙΑ ΘΗΛΥΚΗ

Κωδ. 09A56070	1/2	1,88
09A56077	1/2 ΧΡΩΜΕ	2,39
09A56072	3/4	2,75
09A56073	1	4,8
09A56074	1¼	7,9
09A56075	1½	12,8
09A56076	2	18,8



ΓΩΝΙΑ ΑΡΣΕΝΙΚΗ

Κωδ. 09A56192	3/8	1,9
09A56060	1/2	1,75
09A56067	1/2 ΧΡΩΜΕ	2,16
09A56062	3/4	2,75
09A56063	1	5,05
09A56064	1¼	7,9
09A56065	1½	13,00
09A56066	2	21,50
09A56199	4	15,00



ΟΡΕΙΧΑΛΚΙΝΑ

ΤΑΦ ΘΗΛΥΚΟ

Κωδ. 09A61100	1/2	1,95
09A61109	1/2 ΧΡΩΜΕ	2,16
09A61102	3/4	2,95
09A61103	1	5,60
09A61104	1¼	9,45
09A61105	1½	11,90
09A61106	2	19,35



ΜΟΥΦΑ ΒΑΡΕΩΣ ΤΥΠΟΥ

Κωδ. 09A59022	3/8	1,14
09A59011	1/2	1,33
09A59018	1/2 ΧΡΩΜΕ	1,64
09A59012	3/4	1,70
09A59013	1	2,85
09A59014	1¼	4,85
09A59015	1½	6,65
09A59016	2	10,15



ΣΥΣΤΟΛΗ ΑΜΕΡΙΚΗΣ ΒΑΡΕΩΣ ΤΥΠΟΥ

Κωδ. 09A60010	ΑΡΣ 3/8 X 1/8 ΘΗΛ	0,69
09A60011	ΑΡΣ 3/8 X 1/4 ΘΗΛ	0,66
09A60012	ΑΡΣ 1/2 X 1/8 ΘΗΛ	1,20
09A60013	ΑΡΣ 1/2 X 1/4 ΘΗΛ	0,84
09A60014	ΑΡΣ 1/2 X 3/8 ΘΗΛ	0,63
09A60016	ΑΡΣ 3/4 X 1/2 ΘΗΛ	0,85
09A60017	ΑΡΣ 1 X 1/2 ΘΗΛ	1,98
09A60018	ΑΡΣ 1 X 3/4 ΘΗΛ	1,48
09A60019	ΑΡΣ 1¼ X 1/2 ΘΗΛ	4,15
09A60020	ΑΡΣ 1¼ X 3/4 ΘΗΛ	3,42
09A60021	ΑΡΣ 1¼ X 1 ΘΗΛ ΑΡΣ 1½ X	2,88
09A60029	1/2 ΘΗΛ	6,51
09A60028	ΑΡΣ 1½ X 3/4 ΘΗΛ ΑΡΣ 1½	6,35
09A60022	X 1 ΘΗΛ	4,88
09A60023	ΑΡΣ 1½ X 1 ΘΗΛ	3,72



ΣΥΣΤΟΛΗ ΑΓΓΛΙΑΣ

Κωδ. 09A60031	3/4 X 1/2	1,55
09A60032	1 X 1/2	3,10
09A60033	1 X 3/4	2,90
09A60042	1¼ X 1/2	7,04
09A60036	1¼ X 3/4	5,06
09A60034	1¼ X 1	4,44
09A60043	1 X 1/2 X 1/2	7,34
09A60050	1 X 1/2 X 3/4	6,77
09A60039	1½ X 1	6,20
09A60035	1½ X 1¼	6,80



ΟΡΕΙΧΑΛΚΙΝΑ

ΤΑΠΑ ΑΡΣΕΝΙΚΗ



ΤΑΠΑ ΘΗΛΥΚΗ

Κωδ. 09A70010	3/8	0,58	Κωδ. 09A70019	3/8	0,65
09A70047	1/2 ΕΞΑΓ	0,70	09A70011	1/2	0,62
09A70002	3/4	1,08	09A70012	3/4	1,00
09A70003	1	1,60	09A70013	1	1,31
09A70004	1¼	3,15	09A70014	1¼	2,40
09A70005	1½	3,95	09A70015	1½	3,43
09A70006	2	6,65	09A70016	2	6,00



ΓΩΝΙΑ ΘΗΛΥΚΗ ΜΕ ΣΤΗΡΙΓΜΑ

Κωδ. 09A56079	1/2	3,80
---------------	-----	------



ΣΕΙΡΑ ΜΕΓΑ

ΛΟΥΤΡΟΥ ΜΕ ΣΠΙΡΑΛ & ΤΗΛΕΦΩΝΟ

Κωδ. U120

63,60



ΝΙΠΤΗΡΑ ΜΕ ΒΑΛΒΙΔΑ ΚΛΙΚ ΟΡΕΙΧΑΛΚΙΝΗ

Κωδ. U123

44,50



ΝΤΟΥΖΙΕΡΑΣ

Κωδ. U135

58,00



ΝΕΡΟΧΥΤΗ ΟΡΕΙΧΑΛΚΙΝΗ ΜΕ 40 mm ΜΗΧΑΝΙΣΜΟ

Κωδ. 01U121

43,00



ΣΕΙΡΑ MEGA

ΤΟΙΧΟΥ ΑΝΩ ΡΟΗΣ

Κωδ. U142

66,00



ΝΙΠΤΗΡΑ ΨΗΛΗ ΜΕ 40 mm ΜΗΧΑΝΙΣΜΟ (ΧΩΡΙΣ ΚΛΙΚ-ΚΛΑΚ)

Κωδ. U131

43,00



ΤΟΙΧΟΥ ΚΑΤΩ ΡΟΗΣ

Κωδ. U132

51,50



ΝΙΠΤΗΡΑ ΨΗΛΗ ΜΕ 40 mm ΜΗΧΑΝΙΣΜΟ (ΧΩΡΙΣ ΚΛΙΚ-ΚΛΑΚ)

Κωδ. U122

43,00



ΠΑΓΚΟΥ ΝΕΡΟΧΥΤΗ

Κωδ. Π126

36,00



ΜΠΙΝΤΕ

Κωδ. U150

44,00



ΣΕΙΡΑ ORION
ΜΕΙΚΤΙΚΕΣ
ΟΡΕΙΧΑΛΚΙΝΕΣ
35MM

ΛΟΥΤΡΟΥ

Κωδ. U301 71,00



ΝΙΠΤΗΡΑ

Κωδ. U10302 62,00



ΚΟΥΖΙΝΑΣ ΤΥΠΟΥ "Γ"

Κωδ. U10308 46,90



ΚΟΥΖΙΝΑΣ ΤΥΠΟΥ "U"

Κωδ. U10306 46,20



ΚΟΥΖΙΝΑΣ ΜΕ ΕΥΚΑΜΠΤΟ ΜΑΥΡΟ/ΑΣΠΡΟ

Κωδ. U10305BL 60,00

Κωδ. U10305W 60,00



ΣΕΙΡΑ PLATINUM/
STILLA

ΛΟΥΤΡΟΥ ΜΕ ΣΠΙΡΑΛ & ΤΗΛΕΦΩΝΟ

Κωδ. U10701

71,40



ΝΙΠΗΡΑ ΜΕ ΒΑΛΒΙΔΑ ΚΛΙΚ ΟΡΕΙΧΑΛΚΙΝΗ

Κωδ. U10702

66,40



ΚΟΥΖΙΝΑΣ ΤΥΠΟΥ "U"

Κωδ. U705

50,40



ΚΟΥΖΙΝΑΣ ΤΥΠΟΥ "Γ"

Κωδ. U708

54,40



ΚΟΥΖΙΝΑΣ ΕΥΚΑΜΠΤΗ ΜΕ ΧΡΩΜΑ

Κωδ. U705BL

64,00

Κωδ. U705W

64,00



ΣΕΙΡΑ SHOOW
ΜΕΙΚΤΙΚΕΣ
ΟΡΕΙΧΑΛΚΙΝΕΣ
40MM

ΛΟΥΤΡΟΥ ΜΕ ΣΠΙΡΑΛ & ΤΗΛΕΦΩΝΟ

Κωδ. U401

79,60



ΝΙΠΤΗΡΑ ΜΕ ΒΑΛΒΙΔΑ ΚΛΙΚ ΟΡΕΙΧΑΛΚΙΝΗ

Κωδ. U402

70,00



ΚΟΥΖΙΝΑΣ ΤΥΠΟΥ "Γ" Υ.Β.Τ. SUN

Κωδ. U609

85,40



ΚΟΥΖΙΝΑΣ MOON

Κωδ. U405

50,40



ΣΕΙΡΑ ELVIN
ΜΕΙΚΤΙΚΕΣ
ΟΡΕΙΧΑΛΚΙΝΕΣ 40MM

ΛΟΥΤΡΟΥ

Κωδ. **U601**

88,20



ΝΙΠΤΗΡΑ

Κωδ. **U10602**

71,40



ΚΟΥΖΙΝΑΣ "RUBY"

Κωδ. **U10206**

42,00



ΝΙΠΤΗΡΑ ΨΗΛΗ "RUBY" (ΧΩΡΙΣ ΚΛΙΚ-ΚΛΑΚ)

Κωδ. **U10208**

42,00



ΣΕΙΡΑ COSMOS
ΜΕΙΚΤΙΚΕΣ
ΟΡΕΙΧΑΛΚΙΝΕΣ

ΛΟΥΤΡΟΥ

Κωδ. **U101** 73,00



ΝΙΠΤΗΡΑ

Κωδ. **U101B** 101,00



ΝΙΠΤΗΡΑ

Κωδ. **U102** 64,70



ΝΙΠΤΗΡΑ ΜΑΥΡΗ

Κωδ. **U102B** 85,30



ΝΙΠΤΗΡΑ ΨΗΛΗ

Κωδ. **U103** 82,00



ΝΙΠΤΗΡΑ ΨΗΛΗ ΜΑΥΡΗ

Κωδ. **U103B** 100,00



ΣΕΙΡΑ ATLAS/ GAIA
ΜΕΙΚΤΙΚΕΣ
ΟΡΕΙΧΑΛΚΙΝΕΣ

ΛΟΥΤΡΟΥ GAIA

Κωδ. U10201 51,00



ΝΙΠΤΗΡΑ GAIA

Κωδ. U10202 44,00



ΚΟΥΖΙΝΑΣ ΑΝΟΞΕΙΔΩΤΗ

Κωδ. U80574 42,00



ΚΟΥΖΙΝΑΣ MAT

Κωδ. U80517 60,00



ΛΟΥΤΡΟΥ ATLAS

Κωδ. U10801 44,00



ΝΙΠΤΗΡΑ ATLAS

Κωδ. U802 44,00



ΣΕΙΡΑ MINIX
ΟΡΕΙΧΑΛΚΙΝΕΣ
ΜΠΑΤΑΡΙΕΣ ΜΕ 25MM
(MINIMIX)

**ΜΟΝΗ ΠΑΓΚΟΥ ΟΡΕΙΧ.
ΜΕ ΜΗΧΑΝΙΣΜΟ 25mm**

Κωδ. **U133S**

24,40



**ΜΟΝΗ ΤΟΙΧΟΥ ΟΡΕΙΧ.
ΜΕ ΜΗΧΑΝΙΣΜΟ 25mm**

Κωδ. **U134S**

23,00



**ΜΟΝΗ ΠΑΓΚΟΥ ΟΡΕΙΧ.
ΜΕ ΜΗΧΑΝΙΣΜΟ 25mm**

Κωδ. **U960**

31,00



**ΜΟΝΗ ΤΟΙΧΟΥ ΟΡΕΙΧ. ΜΕ
ΜΗΧΑΝΙΣΜΟ 25mm**

Κωδ. **U950**

25,00



ΣΕΙΡΑ ΟCEAN
ΜΕΙΚΤΙΚΕΣ ΟΡΕΙΧ.
ΚΟΥΖΙΝΑΣ ΜΕ ΣΠΙΡΑΛ

ΚΟΥΖΙΝΑΣ ΜΕ ΣΠΙΡΑΛ VEGA

Κωδ. **U991**

117,60



ΚΟΥΖΙΝΑΣ ΜΕ ΣΠΙΡΑΛ ULTRA

Κωδ. **U992**

117,60



ΚΟΥΖΙΝΑΣ 3ων ΠΑΡΟΧΩΝ ΓΙΑ ΦΙΛΤΡΟ ΝΕΡΟΥ ROUND

Κωδ. **U995**

115,50



ΚΟΥΖΙΝΑΣ ΕΠΑΓΓΕΛΜΑΤΙΚΗ VILLA

Κωδ. **U138**

147,00



ΣΕΙΡΑ MARMER
WHITE

ΛΟΥΤΡΟΥ (Λευκό Μάρμαρο + Χρυσό)

Κωδ. U501W 84,00



ΝΙΠΤΗΡΑ (Λευκό Μάρμαρο + Χρυσό)

Κωδ. U502W 80,00



ΚΟΥΖΙΝΑΣ ΤΥΠΟΥ (Λευκό Μάρμαρο + Χρυσό)

Κωδ. U505W

64,80



SET ΣΠΙΡΑΛ & ΤΗΛΕΦΩΝΟ ΜΑΥΡΟ

Κωδ. U500BLACK



SET ΣΠΙΡΑΛ & ΤΗΛΕΦΩΝΟ ΧΡΥΣΟ

Κωδ. U500GOLD



ΣΕΙΡΑ MARMER
BLACK

ΛΟΥΤΡΟΥ (Μαύρο Μάρμαρο + Χρυσό)

Κωδ. U501B 84,00



ΝΙΠΗΡΑ (Μαύρο Μάρμαρο + Χρυσό)

Κωδ. U502B 80,00



ΚΟΥΖΙΝΑΣ ΤΥΠΟΥ (Μαύρο Μάρμαρο + Χρυσό)

Κωδ. U505B

64,80



SET ΣΠΙΡΑΛ & ΤΗΛΕΦΩΝΟ ΜΑΥΡΟ

Κωδ. U500BLACK



SET ΣΠΙΡΑΛ & ΤΗΛΕΦΩΝΟ ΧΡΥΣΟ

Κωδ. U500GOLD



ΟΙΚΟΝΟΜΙΚΕΣ/
ΜΕΙΚΤΙΚΕΣ 4mm

ΛΟΥΤΡΟΥ

Κωδ. Π120 40,00



ΝΙΠΤΗΡΑ

Κωδ. Π123 35,50



ΝΕΡΟΧΥΤΗ

Κωδ. Π121 34,00



ΠΑΓΚΟΥ

Κωδ. Π126 33,00



ΤΟΙΧΟΥ ΑΝΩ ΡΟΗΣ

Κωδ. Π141 41,00



ΤΟΙΧΟΥ ΚΑΤΩ ΡΟΗΣ

Κωδ. Π333 34,00



ΟΙΚΟΝΟΜΙΚΕΣ/
ΟΡΕΙΧΑΛΚΙΝΕΣ

ΛΟΥΤΡΟΥ

Κωδ. Π282 (ΟΙΚΟΝ.)	39,00
Κωδ. Π282 (ΟΡΕΙΧ.)	66,00



ΝΕΡΟΧΥΤΗ ΤΟΙΧΟΥ ΔΙΠΛΗ

Κωδ. Π283 (ΟΙΚΟΝ.)	25,00
Κωδ. Π283 (ΟΡΕΙΧ.)	46,50



ΝΕΡΟΧΥΤΗ ΠΑΓΚΟΥ ΔΙΠΛΗ

Κωδ. Π286 (ΟΡΕΙΧ.)	42,00
--------------------	-------



ΝΙΠΤΗΡΟΣ ΓΕΦΥΡΑ

Κωδ. Π305 (ΟΡΕΙΧ.)	50,00
--------------------	-------



ΝΕΡΟΧΥΤΗ ΠΑΓΚΟΥ ΜΟΝΗ

Κωδ. Π293 (ΟΙΚΟΝ.)	14,50
Κωδ. Π293 (ΟΡΕΙΧ.)	34,00



ΝΕΡΟΧΥΤΗ ΤΟΙΧΟΥ ΜΟΝΗ ΚΑΤΩ ΡΟΗΣ

Κωδ. Π292 (ΟΙΚΟΝ.)	14,50
Κωδ. Π292 (ΟΡΕΙΧ.)	35,00



ΟΙΚΟΝΟΜΙΚΕΣ
ΚΛΑΣΙΚΕΣ

**ΡΟΥΞΟΥΝΙ ΚΛΑΣΙΚΗΣ
ΤΟΙΧΟΥ**

ΚΩΔΙΚΟΣ	ΠΕΡΙΓΡΑΦΗ	ΤΙΜΗ
● 43PPT20CM	20 CM	6,50€
43PPT25CM	25 CM	8,00€



**ΡΟΥΞΟΥΝΙ ΚΛΑΣΙΚΗΣ
ΠΑΓΚΟΥ**

ΚΩΔΙΚΟΣ	ΠΕΡΙΓΡΑΦΗ	ΤΙΜΗ
● 43PP20CM	20 CM	6,50€
43PP25CM	25 CM	8,00€



**ΡΟΥΞΟΥΝΙ
ΜΠΑΤΑΡΙΑΣ ΜΙΞΗΣ (ΧΗΝΑ)**

ΚΩΔΙΚΟΣ	ΠΕΡΙΓΡΑΦΗ	ΤΙΜΗ
● 01U242	ΚΟΝΤΟ	7,20€
01U244	ΨΗΛΟ	7,20€



**ΡΟΥΞΟΥΝΙ
ΜΠΑΤΑΡΙΑΣ ΜΙΞΗΣ (U-C)**

ΚΩΔΙΚΟΣ	ΠΕΡΙΓΡΑΦΗ	ΤΙΜΗ
● 01U240	ΚΟΝΤΟ U	7,20€
01U241	ΨΗΛΟ U	7,20€
01U241B	ΨΗΛΟ Γ	7,20€



ΡΟΖΕΤΑ ΧΡΩΜΕ

ΚΩΔΙΚΟΣ	ΠΕΡΙΓΡΑΦΗ	ΤΙΜΗ
● 43ΚΡΟΖΕΤΑ	1/2	2,30€



ΣΤΗΡΙΓΜΑΤΑ ΜΠΑΤΑΡΙΩΝ

ΚΩΔΙΚΟΣ	ΠΕΡΙΓΡΑΦΗ	ΤΙΜΗ
● 01U246I	ΜΟΝΟ	2€
01U246II	ΔΙΠΛΟ	2€



ΑΝΤΑΛΛΑΚΤΙΚΑ
ΜΠΑΤΑΡΙΩΝ

ΡΜΗΧΑΝΙΣΜΟΣ ΜΠΑΤΑΡΙΑΣ ΜΙΞΕΩΣ

ΚΩΔΙΚΟΣ	ΠΕΡΙΓΡΑΦΗ	ΤΙΜΗ
● 01U239UP	Φ40	6,00€
01U239XΠ	Φ35	6,00€
01U239S25	Φ25	6,00€



ΜΗΧΑΝΙΣΜΟΣ ΜΠΑΤΑΡΙΑΣ ΚΛΑΣΙΚΗΣ

ΚΩΔΙΚΟΣ	ΠΕΡΙΓΡΑΦΗ	ΤΙΜΗ
● 01ΑΜΚΛΜ	ΠΛΗΡΗΣ ΠΕΡΙΣΤΡ.	3,60€
01ΑΜΚΛΒΤ	ΜΙΣΟΣΤΡΟΦΟΣ	3,30€



ΦΙΛΤΡΟ ΜΠΑΤΑΡΙΑΣ ΑΡΣΕΝΙΚΟ

ΚΩΔΙΚΟΣ	ΠΕΡΙΓΡΑΦΗ	ΤΙΜΗ
● 43ΡΦΡ2422Α	ΑΡ. 24-1	1,15€
43ΡΦΡ281Α	ΑΡ. 28-1	2,04€



ΦΙΛΤΡΟ ΜΠΑΤΑΡΙΑΣ ΘΗΛΥΚΟ

ΚΩΔΙΚΟΣ	ΠΕΡΙΓΡΑΦΗ	ΤΙΜΗ
● 43ΡΦΡ2422Θ	ΘΗΛ. 24-1	1,15€

Φίλτρο ΕΥΚΑΜΠΤΟ
flexible

ΚΩΔΙΚΟΣ	ΠΕΡΙΓΡΑΦΗ	ΤΙΜΗ
● 3PL86413-22	22 x 1(ΘΗΛ)	13,00€
3PL86513-24	24 x 1(ΑΡΣ)	13,00€



ΣΠΥΡΑΛ ΜΠΑΤΑΡΙΩΝ ΙΝΟΧ

ΚΩΔΙΚΟΣ	ΠΕΡΙΓΡΑΦΗ	ΤΙΜΗ
● 44Υ837	40CM	2,70€
44CSP40	50CM	2,80€



ΣΕΙΡΑ GUARRI ΣΕΤ ΕΝΤΟΙΧΙΣΜΟΥ ΝΤΟΥΖΙΕΡΑΣ



ΣΕΤ ΕΝΤΟΙΧΙΣΜΟΥ 2 ΕΞΟΔΩΝ ΜΕ ΣΤΟΜΙΟ

Κωδ. ANK-1001 SET

133,70



Εντοιχιζόμενη μπαταρία 2 εξόδων

- Κεφαλή ντους με βραχίονα τοίχου
- Ανοξείδωτο στόμιο
- Παροχή νερού με σπирάλ και τηλέφωνο χειρός
- Χρωμέ

ΣΕΤ ΕΝΤΟΙΧΙΣΜΟΥ 2 ΕΞΟΔΩΝ

Κωδ. ANK-3001

120,00



Εντοιχιζόμενη μπαταρία 2 εξόδων

- Κεφαλή ντους με βραχίονα τοίχου
- Παροχή νερού με σπιράλ και τηλέφωνο χειρός
- Χρωμέ

ΣΕΤ ΕΝΤΟΙΧΙΣΜΟΥ 3 ΕΞΟΔΩΝ

Κωδ. ANK-2001 SET

151,00



Εντοιχιζόμενη μπαταρία 3 εξόδων

- Κεφαλή ντους με βραχίονα τοίχου
- Χρωμέ
- 2 χρόνια εγγύηση

ΑΝΤΑΛΛΑΚΤΙΚΑ
ΣΕΤ ΕΝΤΟΙΧΙΣΜΟΥ

Κωδ. ANK-1001

ΜΙΚΤΗΣ ΕΝΤΟΙΧΙΣΜΟΥ 2 ΕΞΟΔΩΝ

94,50



ΜΙΚΤΗΣ ΕΝΤΟΙΧΙΣΜΟΥ 3 ΕΞΟΔΩΝ

Κωδ. ANK-2001

97,50



ΜΠΡΑΤΣΟ ΚΕΦΑΛΗΣ ΝΤΟΥΖ

Κωδ. ANK-1016

28,60



ΚΕΦΑΛΗ & ΤΗΛΕΦΩΝΟ ΝΤΟΥΖ

Κωδ. ANK-1018

35,40



ΕΠΙΤΟΙΧΙΟ ΣΤΟΜΙΟ ΜΕ ΔΙΑΝΕΜΗΤΗ

Κωδ. ANK-1010

24,80



ΕΠΙΤΟΙΧΙΟ ΣΤΟΜΙΟ

Κωδ. ANK-1012

25,30

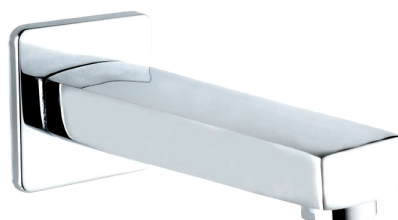

ΒΑΣΗ ΣΤΗΡΙΞΗΣ ΛΑΒΗΣ ΝΤΟΥΖ

Κωδ. ANK-1014

21,60



ΒΑΣΗ ΣΤΗΡΙΞΗΣ ΛΑΒΗΣ ΝΤΟΥΖ ΑΠΛΗ

Κωδ. ANK-1014-1

10,90

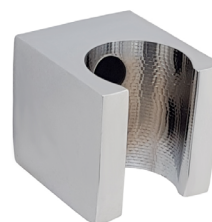

ΣΤΗΛΕΣ - ΣΥΡΟΜΕΝΕΣ ΒΕΡΓΕΣ ΝΤΟΥΣ



ΣΤΗΛΗ ΝΤΟΥΣ RIYAD

07ZRIYAD

ΠΕΡΙΓΡΑΦΗ

- > Κώδωνας ντους ABS τετράγωνος χρωμέ OVAL
- > Λαβή ντους πολλαπλών λειτουργιών με κουμπί
- > **Ορειχάλκινος διανεμητής**
- > Βέργα ντους από ανοξείδωτο ατσάλι **25 cm**
- > Ρυθμιζόμενο ύψος στήριξης τηλεφώνου
- > Σπιράλ ντους EPDM 150-180 cm
- > Σαπυνοθήκη χρωμιομένη ρυθμιζόμενη
- > Συνδέεται με όλες τις μπαταρίες λουτρού

ΤΙΜΗ €

70.00

ΣΤΗΛΕΣ - ΣΥΡΟΜΕΝΕΣ ΒΕΡΓΕΣ ΝΤΟΥΣ

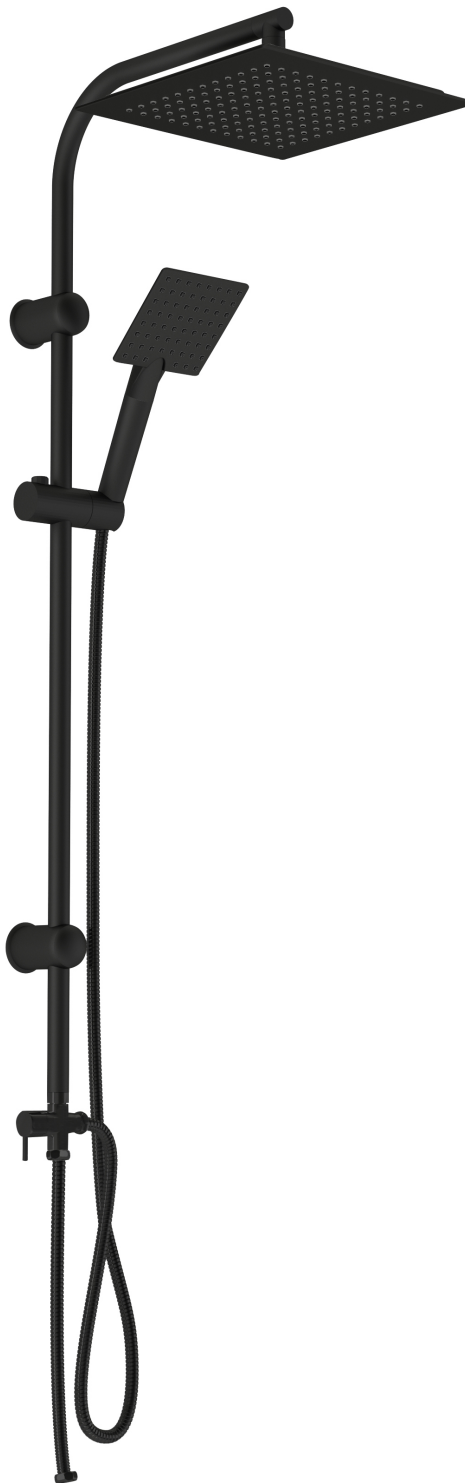

ΣΤΗΛΗ ΝΤΟΥΣ PUMA

07ZRUMA

ΠΕΡΙΓΡΑΦΗ

- > Κώδωνας ντους ABS μαύρος τετράγωνος
- > Τετράγωνη λαβή ντους
- > **Ορειχάλκινος διανεμητής**
- > Βέργα ντους από ανοξείδωτο ατσάλι **25 cm**
- > Ρυθμιζόμενο ύψος στήριξης τηλεφώνου
- > Σπιράλ ντους EPDM 150-180 cm
- > Σαπουνοθήκη χρωμιομένη ρυθμιζόμενη
- > Συνδέεται με όλες τις μπαταρίες λουτρού

ΤΙΜΗ €

85.00

ΣΤΗΛΕΣ - ΣΥΡΟΜΕΝΕΣ ΒΕΡΓΕΣ ΝΤΟΥΣ



ΣΤΗΛΗ ΝΤΟΥΣ VIENNA

07ZVIENNA

ΠΕΡΙΓΡΑΦΗ

- > Κώδωνας ντους ABS χρωμέ στρογγυλός
- > Στρογγυλή χρωμέ λαβή ντους
- > **Ορειχάλκινος διανεμητής**
- > Βέργα ντους από ανοξείδωτο ατσάλι **25 cm**
- > Ρυθμιζόμενο ύψος στήριξης τηλεφώνου
- > Σπιράλ ντους EPDM 150-180 cm
- > Σαπουνοθήκη χρωμιομένη ρυθμιζόμενη
- > Συνδέεται με όλες τις μπαταρίες λουτρού

ΤΙΜΗ €

62.60

ΣΤΗΛΕΣ - ΣΥΡΟΜΕΝΕΣ ΒΕΡΓΕΣ ΝΤΟΥΣ



ΣΤΗΛΗ ΝΤΟΥΣ ΚΙΕΥ

07ZKIEV

ΠΕΡΙΓΡΑΦΗ

- > Κώδωνας ντους ABS χρωμέ τετράγωνος
- > Τετράγωνη χρωμέ λαβή ντους
- > **Ορειχάλκινος διανεμητής**
- > Βέργα ντους από ανοξείδωτο ατσάλι **25 cm**
- > Ρυθμιζόμενο ύψος στήριξης τηλεφώνου
- > Σπιράλ ντους EPDM 150-180 cm
- > Σαπυνοθήκη χρωμιομένη ρυθμιζόμενη
- > Συνδέεται με όλες τις μπαταρίες λουτρού

ΤΙΜΗ €

67,60

ΣΤΗΛΕΣ - ΣΥΡΟΜΕΝΕΣ ΒΕΡΓΕΣ ΝΤΟΥΣ



ΣΤΗΛΗ ΝΤΟΥΣ OSAKA

07ZOSAKA

ΠΕΡΙΓΡΑΦΗ

- > Κώδωνας ντους χρωμέ στρογγυλός
- > Στρογγυλή λαβή ντους
- > Ρυθμιζόμενο ύψος στήριξης τηλεφώνου
- > Σπирάλ ντους EPDM 150-180 cm
- > Σαπουνοθήκη χρωμιομένη ρυθμιζόμενη
- > Συνδέεται με όλες τις μπαταρίες λουτρού

ΤΙΜΗ €

16.80

ΛΑΒΕΣ - ΚΩΔΩΝΕΣ ΝΤΟΥΣ

ΛΑΒΗ ΝΤΟΥΖ BIG MAX

	ΠΕΡΙΓΡΑΦΗ	ΤΙΜΗ €
01NBIGMAX	5 ΘΕΣΕΩΝ	4.60



*Σακουλάκι
*Δεν περιλαμβάνεται
σπιράλ και στήριγμα

ΛΑΒΗ ΝΤΟΥΖ MAX

	ΠΕΡΙΓΡΑΦΗ	ΤΙΜΗ €
01NMAX	3 ΘΕΣΕΩΝ	2.70



*Σακουλάκι
*Δεν περιλαμβάνεται
σπιράλ και στήριγμα

ΛΑΒΗ ΝΤΟΥΖ WAVE

	ΤΙΜΗ €
01NWAVE	2.70



*Σακουλάκι
*Δεν περιλαμβάνεται
σπιράλ και στήριγμα

ΛΑΒΗ ΝΤΟΥΖ OSCAR

	ΤΙΜΗ €
R01A41014	6.00



*Σακουλάκι
*Δεν περιλαμβάνεται
σπιράλ και στήριγμα

ΤΗΛΕΦΩΝΟ ΝΤΟΥΖ ΜΠΙΝΤΕ

	ΤΙΜΗ €
R01A41305	3.50



*Σακουλάκι
*Δεν περιλαμβάνεται
σπιράλ και στήριγμα

ΣΕΤ ΤΗΛΕΦΩΝΟ ΜΠΙΝΤΕ

ΜΕ ΣΤΗΡΙΓΜΑ ΚΑΙ ΣΠΙΡΑΛ ΧΡΩΜΕ

	ΤΙΜΗ €
R04A41305	11.60



ΛΑΒΕΣ - ΚΩΔΩΝΕΣ ΝΤΟΥΣ

ΠΑΡΟΧΗ ΜΠΙΝΤΕ - ΚΑΖΑΝΑΚΙΟΥ DOUBLE ROUND ΧΡΩΜΕ

R04A10004

ΤΙΜΗ €

12.00



AMERICA

Φ80 ΜΕΤΑΛΛΟΠΛΑΣΤΙΚΟΣ

ΤΙΜΗ €

07ZAA28056

9.00



LUX

Φ80 ΜΕΤΑΛΛΙΚΟΣ

ΤΙΜΗ €

07ZAA28029

10.00



*Σακουλάκι
*Δεν περιλαμβάνεται
σπирάλ και στήριγμα

ΣΤΗΡΙΓΜΑ ΝΤΟΥΖ ΣΠΑΣΤΟ

	ΠΕΡΙΓΡΑΦΗ	ΤΙΜΗ €
07ZAA44082	ΠΛΑΣΤΙΚΟ	2.10
07ZAA44081	ΜΕΤΑΛΛΙΚΟ	7.50



ΣΤΗΡΙΓΜΑ ΝΤΟΥΖ ΓΩΝΙΑΚΟ

	ΠΕΡΙΓΡΑΦΗ	ΤΙΜΗ €
07ZAA44085	ΠΛΑΣΤΙΚΟ	2.00



ΚΑΝΑΛΙΑ ΝΤΟΥΖΙΕΡΑΣ



CLASSIC LINE (RAIN)



ΤΕΧΝΙΚΑ ΧΑΡΑΚΤΗΡΙΣΤΙΚΑ	ΚΩΔΙΚΟΣ	ΜΗΚΟΣ	ΤΙΜΗ €
> ΕΞΟΔΟΣ Ø 50	4012.033RAIN	33 cm	15.00
> ΥΨΟΣ (minimum): 8.2cm	4012.040RAIN	40 cm	17.60
> ΠΛΑΤΟΣ ΣΧΑΡΑΣ: 6.3 cm	4012.050RAIN	50 cm	19.60
> ΕΞΩΤΕΡ. ΠΛΑΤΟΣ: 7.2 cm	4012.060RAIN	60 cm	22.20
	4012.080RAIN	80 cm	27.00

* Ειδικό σιφώνι που συγκρατεί οσμές και σκουπίδια

CLASSIC LINE (FULL)



ΤΕΧΝΙΚΑ ΧΑΡΑΚΤΗΡΙΣΤΙΚΑ	ΚΩΔΙΚΟΣ	ΜΗΚΟΣ	ΤΙΜΗ €
> ΕΞΟΔΟΣ Ø 50	4012.033FULL	33 cm	15.00
> ΥΨΟΣ (minimum): 8.2cm	4012.040FULL	40 cm	17.60
> ΠΛΑΤΟΣ ΣΧΑΡΑΣ: 6.3 cm	4012.050FULL	50 cm	19.60
> ΕΞΩΤΕΡ. ΠΛΑΤΟΣ: 7.2 cm	4012.060FULL	60 cm	22.20
	4012.080FULL	80 cm	27.00

* Ειδικό σιφώνι που συγκρατεί οσμές και σκουπίδια

ΚΑΝΑΛΙΑ ΝΤΟΥΖΙΕΡΑΣ

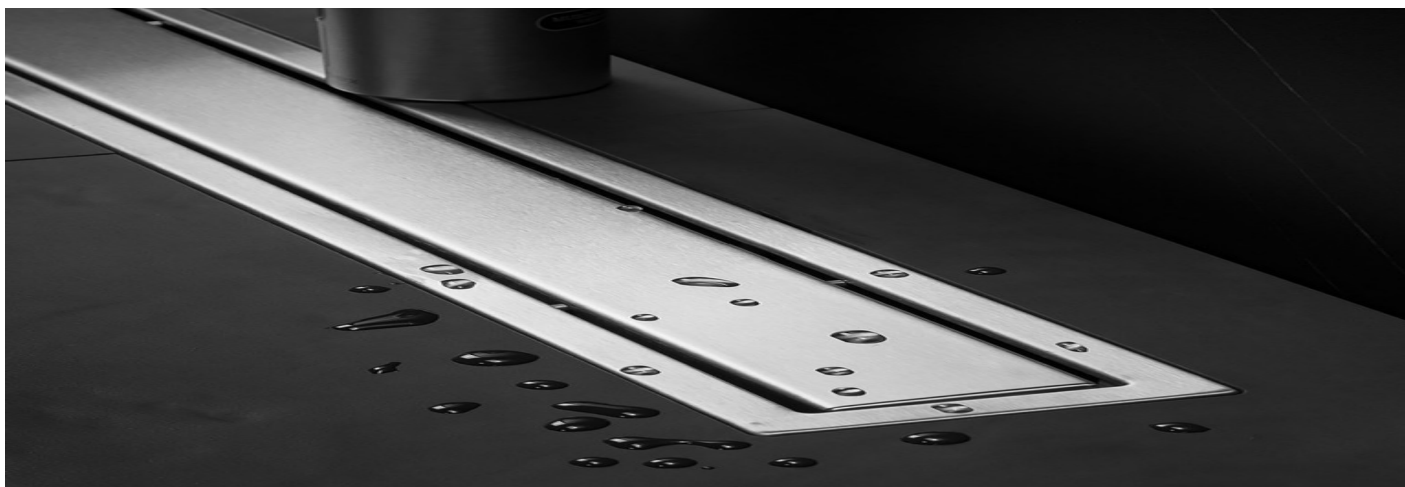

PRIME LINE

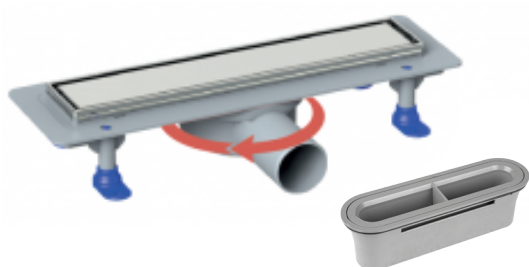

ΑΝΑΣΤΡΕΦΟΜΕΝΟ • ΑΝΟΞΕΙΔΩΤΟ ΠΛΑΙΣΙΟ

ΤΕΧΝΙΚΑ ΧΑΡΑΚΤΗΡΙΣΤΙΚΑ	ΚΩΔΙΚΟΣ	ΜΗΚΟΣ	ΤΙΜΗ €
> ΕΞΟΔΟΣ Ø 50	4028.040PRIME	40 cm	29.00
> ΥΨΟΣ (minimum): 7.2cm	4028.050PRIME	50 cm	33.40
> ΠΛΑΤΟΣ ΣΧΑΡΑΣ: 4.8 cm	4028.060PRIME	60 cm	38.60
> ΕΞΩΤΕΡ. ΠΛΑΤΟΣ: 12.2 cm	4028.080PRIME	80 cm	48.60

* Ειδικό σιφώνι που συγκρατεί οσμές και σκουπίδια

PRIME LINE - MEMBRANE

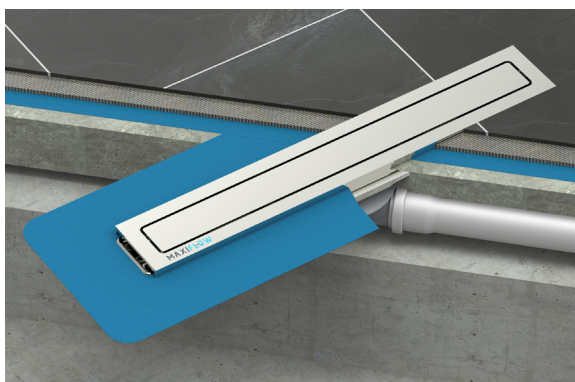

ΑΝΑΣΤΡΕΦΟΜΕΝΟ • ΑΝΟΞΕΙΔΩΤΟ ΠΛΑΙΣΙΟ • ΜΕΜΒΡΑΝΗ ΓΙΑ ΤΟΠΟΘΕΤΗΣΗ ΠΛΑΚΙΔΙΟΥ

ΤΕΧΝΙΚΑ ΧΑΡΑΚΤΗΡΙΣΤΙΚΑ	ΚΩΔΙΚΟΣ	ΜΗΚΟΣ	ΤΙΜΗ €
> ΕΞΟΔΟΣ Ø 50	4012.040MEMBRANE	40 cm	32.80
> ΥΨΟΣ (minimum): 7.2cm	4012.050MEMBRANE	50 cm	37.20
> ΠΛΑΤΟΣ ΣΧΑΡΑΣ: 4.8 cm	4012.060MEMBRANE	60 cm	43.00
> ΕΞΩΤΕΡ. ΠΛΑΤΟΣ: 12.2 cm	4012.080MEMBRANE	80 cm	53.20

ΣΙΦΩΝΙΑ ΔΑΠΕΔΟΥ

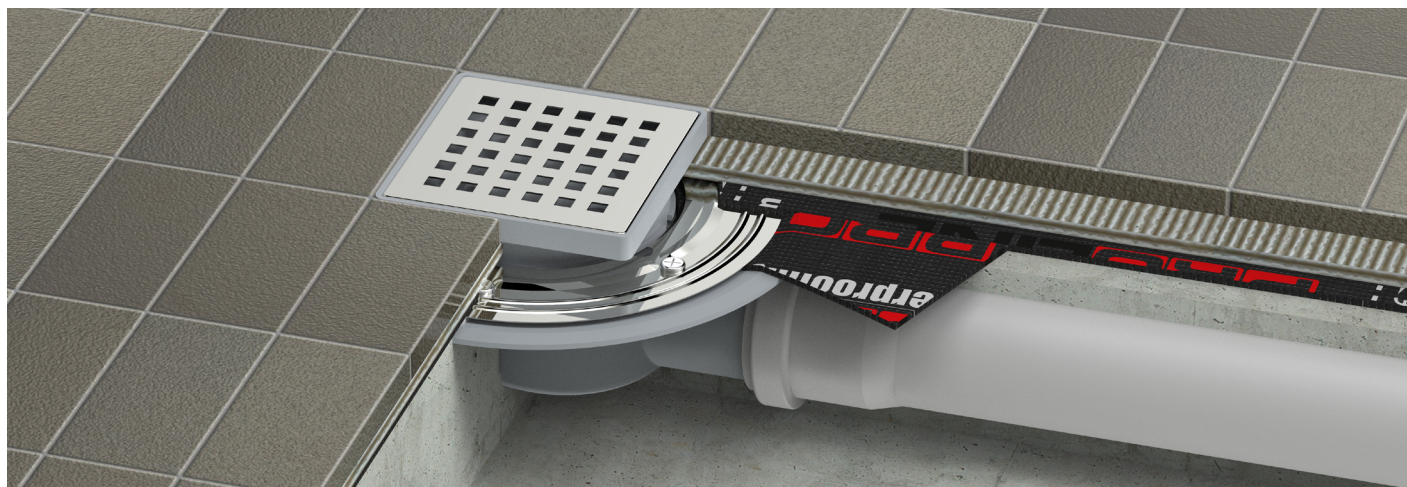

LEGAL SQUARE

	ΜΗΚΟΣ	ΤΙΜΗ €
5108. 15	15 x 15 cm	11.60

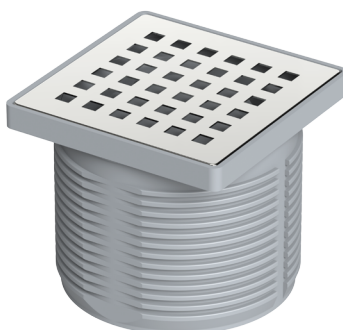

CERAMIC PREMIUM

	ΜΗΚΟΣ	ΤΙΜΗ €
5111 15	15 x 15 cm	14.00



ΑΞΕΣΟΥΑΡ ΜΠΑΝΙΟΥΥ | ΣΕΙΡΑ F1 – ΧΡΩΜΕ

ΧΑΡΤΟΘΗΚΗ
ΧΡΩΜΕ ΜΕ ΚΑΛΥΜΜΑ

	ΤΙΜΗ €
68Π4229-M	22.50



ΧΑΡΤΟΘΗΚΗ
ΧΡΩΜΕ

	ΤΙΜΗ €
68Π4225-M	16.80



ΑΓΚΙΣΤΡΟ II
ΧΡΩΜΕ

	ΤΙΜΗ €
68Π4233-M	10.80



ΠΕΤΣΕΤΟΘΗΚΗ
ΧΡΩΜΕ ΜΑΚΡΥΑ ΙΣΙΑ

	ΤΙΜΗ €
68Π44250	28.00



ΠΕΤΣΕΤΟΘΗΚΗ
ΧΡΩΜΕ ΤΕΤΡΑΓΩΝΗ

	ΤΙΜΗ €
68Π3917-M	23.00



ΜΑΚΕ-UP ΚΑΘΡΕΦΤΗΣ
ΧΡΩΜΕ ΣΠΑΣΤΟΣ

	ΤΙΜΗ €
68Π96-M	60.00



ΑΞΕΣΟΥΑΡ ΜΠΑΝΙΟΥ | ΣΕΙΡΑ DARK BLACK – ΜΑΥΡΟ

ΧΑΡΤΟΘΗΚΗ

ΜΑΥΡΗ

	ΤΙΜΗ €
68Π4225-ΜΒ	12.80



ΑΓΚΙΣΤΡΟ I

ΜΑΥΡΟ

	ΤΙΜΗ €
68Π4290-ΜΒ	10.00



ΑΓΚΙΣΤΡΟ II

ΜΑΥΡΟ

	ΤΙΜΗ €
68Π4233-ΜΒ	10.00



ΠΕΤΣΕΤΟΘΗΚΗ

ΜΑΥΡΗ ΜΑΚΡΥΑ ΙΣΙΑ

	ΤΙΜΗ €
68Π4250-ΜΒ	19.80



ΠΕΤΣΕΤΟΘΗΚΗ

ΜΑΥΡΗ ΤΕΤΡΑΓΩΝΗ

	ΤΙΜΗ €
68Π4230-ΜΒ	18.00



ΜΑΚΕ-UP ΚΑΘΡΕΦΤΗΣ

ΜΑΥΡΟΣ ΣΠΑΣΤΟΣ

	ΤΙΜΗ €
68Π96-ΜΒ	80.00



ΠΡΟΪΟΝΤΑ ΑΜΕΑ
ΜΠΑΤΑΡΙΑ ΝΙΠΤΗΡΑ

ΤΕΧΝΙΚΑ ΧΑΡΑΚΤΗΡΙΣΤΙΚΑ
ΚΩΔΙΚΟΣ ΤΙΜΗ €

- > ΟΡΕΙΧΑΛΚΙΝΗ
- > ΧΡΩΜΕ
- > ΜΕ ΒΑΛΒΙΔΑ ΡΟΡ – UP

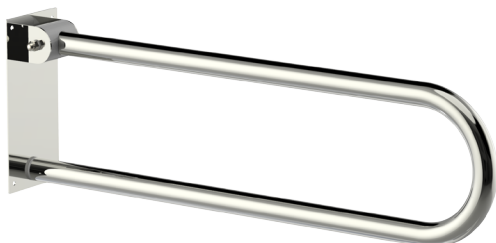
L123 60.00
ΜΠΑΡΑ STANDARD

ΤΕΧΝΙΚΑ ΧΑΡΑΚΤΗΡΙΣΤΙΚΑ
ΚΩΔΙΚΟΣ ΤΙΜΗ €

- > ΧΡΩΜΕ - SS 304
- > ΔΙΑΜΕΤΡΟΣ Ø 32
- > 73 X 24 X 11 CM

68Π4832 50.00
ΜΠΑΡΑ ΣΤΗΡΙΞΗΣ

ΤΕΧΝΙΚΑ ΧΑΡΑΚΤΗΡΙΣΤΙΚΑ
ΚΩΔΙΚΟΣ ΜΗΚΟΣ ΤΙΜΗ €

- | | | | |
|------------------|--------------------|-------|-------|
| > ΧΡΩΜΕ - SS 304 | 69Π48193230 | 30 cm | 20.40 |
| > ΔΙΑΜΕΤΡΟΣ Ø 32 | 69Π48193240 | 40 cm | 21.60 |
| | 69Π48193250 | 50 cm | 23.00 |

ΠΙΓΚΑΛ - ΧΑΡΤΟΔΟΧΕΙΑ

ΠΙΓΚΑΛ ΔΑΠΕΔΟΥ

ΧΡΩΜΕ SS304

	ΤΙΜΗ €
KF69DELUXE	24.30



ΠΙΓΚΑΛ ΤΟΙΧΟΥ

ΧΡΩΜΕ SS430

	ΤΙΜΗ €
KF16HUNGER	13.00



ΠΙΓΚΑΛ ΔΑΠΕΔΟΥ

ΧΡΩΜΑΤΙΣΤΑ

	ΤΙΜΗ €
KF90 WHITE	13.00
KF91 BLACK	13.00
KF93 RED	13.00



ΧΑΡΤΟΔΟΧΕΙΟ

5L ΧΡΩΜΕ SS304

	ΤΙΜΗ €
4501CHROME	26.80



ΧΑΡΤΟΔΟΧΕΙΟ

5L ΛΕΥΚΟ

	ΤΙΜΗ €
4501WHITE	20.00



ΧΑΡΤΟΔΟΧΕΙΟ

5L ΜΑΥΡΟ

	ΤΙΜΗ €
4501BLACK	20.00



ΧΑΡΤΟΔΟΧΕΙΟ

5L ΚΟΚΚΙΝΟ

	ΤΙΜΗ €
4501RED	20.00



**ΕΞΑΡΤΗΜΑΤΑ
ΑΕΡΙΟΥ**

**ΒΑΝΑ ΑΕΡΙΟΥ
ΧΕΡΟΥΛΙ**

Κωδ. 01E25100212
01E25100234
01E2510021



1/2	5,10
3/4	6,25
1	8,80

**ΒΑΝΑ ΑΕΡΙΟΥ
ΠΕΤΑΛΟΥΔΑ**

Κωδ. 01E25100212Π
01E25100234Π
01E251001Π

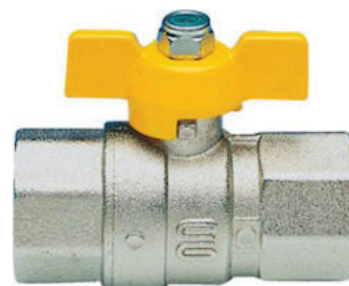

1/2	5,10
3/4	6,25
1	8,80

**ΒΑΝΑ ΑΕΡΙΟΥ
ΠΥΡΑΝΤΟΧΗ/ ΧΕΡΟΥΛΙ**

Κωδ. 04A38091
04A38092
04A38093



1/2	6,00
3/4	9,00
1	12,50

**ΒΑΝΑ ΑΕΡΙΟΥ
ΠΥΡΑΝΤΟΧΗ/ LOCKGAS**

Κωδ. 04A38097
04A38098
04A38099



1/2	25,00
3/4	29,00
1	34,80

**ΚΙΤΡΙΝΟ ΕΥΚΑΜΠΤΟ
ΣΠΙΡΑΛ ΣΥΝΔΕΣΗΣ**

Κωδ. 01ESTR37
01ESTR38

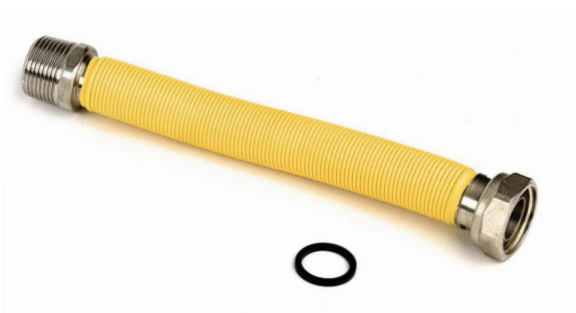

3/4	8,00
1/2	8,00

**ΙΝΟΞ ΕΥΚΑΜΠΤΟ
ΣΠΙΡΑΛ ΜΕΤΡΗΤΗ**

Κωδ. 01ESTR15
01ESTR16



3/4 -1	9,30
1-1	10,20

ΒΑΝΑ ΜΕ ΤΡΕΛΟ ΡΑΚΟΡ

Κωδ. 04A38063	1/2	4,50
04A38064	3/4	5,50

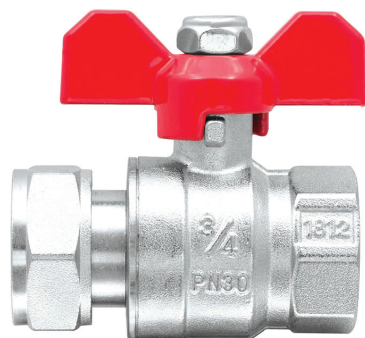

ΒΑΝΑ ΤΡΕΛΟ ΡΑΚΟΡ (ΒΑΡΕΟΥ ΤΥΠΟΥ)

Κωδ. 04A38066	1/2	5,80
04A38067	3/4	9,70

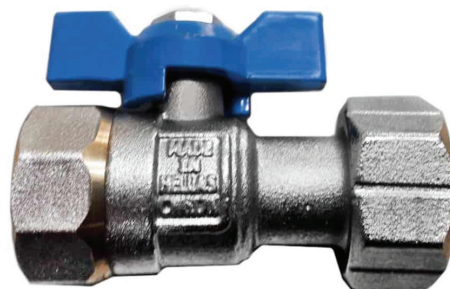

ΥΔΡΑΥΛΙΚΟΣ ΔΙΑΧΩΡΙΣΤΗΣ



Κατασκευασμένοι από υψηλής ποιότητας ανοξείδωτο χάλυβα 304. Ιδανικοί για συστήματα θέρμανσης και ψύξης. Λόγω του υλικού κατασκευής τους δεν σαπίζουν και δεν παρουσιάζουν αλλοιώσεις λόγω των συμπυκνωμάτων που παράγονται κατά την λειτουργία ενός συστήματος. Διαθέτει εσωτερικά σήτα κατακράτησης μη μαγνητικών υπολειμμάτων για την ακόμα μεγαλύτερη προστασία του συστήματος θέρμανσης .

Συμπεριλαμβάνεται μόνωση PU υψηλής πυκνότητας για μείωση απωλειών και προστασία από τις εξωτερικές συνθήκες.

ΚΩΔΙΚΟΣ	ΠΕΡΙΓΡΑΦΗ	ΤΙΜΗ
01H574	Φ76 - 1"	128,00
01H575	Φ89 - 1¼	200,00
01H576	Φ102 - 1¼	220,00

ΜΑΓΝΗΤΙΚΟ ΦΙΛΤΡΟ COMPACT



- Ιδανικό για μαγνητικά και μη μαγνητικά υπολείμματα
- Εύκολη εγκατάσταση κάθετα και οριζόντια
- Εύκολος καθαρισμός
- Ανοξείδωτη σήτα συγκράτησης μη μαγνητικών υπολειμμάτων
- Compact σχεδιασμός

ΚΩΔΙΚΟΣ	ΠΕΡΙΓΡΑΦΗ	ΤΙΜΗ
01H5623	3/4	34,00

ΥΔΡΟΚΛΩΝΙΚΟ ΜΑΓΝΗΤΙΚΟ ΦΙΛΤΡΟ



- Ιδανικό για μαγνητικά και μη μαγνητικά υπολείμματα
- Εύκολη εγκατάσταση 360°
- Ορειχάλκινος κορμός
- Εύκολος καθαρισμός και απονέρωση
- Μαγνήτης 12000 gauss
- Ενσωματωμένος δείκτης συντήρησης
- Μέγιστη θερμοκρασία λειτουργίας 95°C
- Ενσωματωμένο εξαεριστικό
- 6 bar μέγιστη πίεση λειτουργίας
- Διατίθεται με ανταλλακτικά O-ring
- Συμβατό με όλους τους τύπους βελτιωτικών θερμοαγωγής
- Δύο βάνες ρακόρ

ΚΩΔΙΚΟΣ	ΠΕΡΙΓΡΑΦΗ	ΤΙΜΗ
01H568	3/4	80,00
01H569	1	105,00



ΕΠΙΤΟΙΧΙΟΣ ΛΕΒΗΤΑΣ ΑΕΡΙΟΥ ΣΥΜΠΥΚΝΩΣΗΣ NANEΟ

- Επιτοίχιος λέβητας αερίου συμπύκνωσης κλειστού θαλάμου καύσης
- Κατάλληλος για όλα τα συστήματα θέρμανσης (σώματα/fan coils/ενδοδαπέδια)
- Κατάλληλος για λειτουργία με φυσικό αέριο ή προπάνιο
- Καινοτόμος σχεδίαση με μικρές διαστάσεις (370x550x360, 29kg)
- Βαθμός απόδοσης έως 109,2%
- Εναλλάκτης κατασκευασμένος από κράμα αλουμινίου/πυριτίου, υψηλής απόδοσης και μεγάλης διάρκειας ζωής.
- Κατηγορίας Nox 5
- Δυνατότητα μεταβολής της ισχύος από 24% έως 100%
- Περιλαμβάνει κυκλοφορητή, τρίοδη βάννα θέρμανσης ζεστού νερού χρήσης με ηλεκτρικό κινητήρα, INOX πλακοειδή εναλλάκτη ζεστού νερού χρήσης, βαλβίδα ασφαλείας 3 bar και ρυθμιστή ροής.
- Κλειστό δοχείο διαστολής 8lt με εύκολη πρόσβαση για συντήρηση.
- Δυνατότητα σύνδεσης με απλό θερμοστάτη χώρου (AD 301) ή προγραμματιζόμενο αποσπώμενο πίνακα οργάνων για πλήρη έλεγχο των λειτουργιών, ενσύρματο (AD 304) ή ασύρματο (AD 303)
- Πιστοποίηση CE για εγκαταστάσεις απαγωγής καυσαερίων τύπου B23, B33, C33, C13, C43, C53, C83, C93.
- Περιλαμβάνει βάση στήριξης λέβητα με ενσωματωμένο κίτ των υδραυλικών βανών και της βάνας αερίου

ΤΕΧΝΙΚΑ ΧΑΡΑΚΤΗΡΙΣΤΙΚΑ	Μονάδα μέτρησης	NANEΟ PMC		
		24/28 MI	30/35 MI	34/39 MI
Ισχύς θέρμανσης	(kw)	6,1-24,8	8,5-31	8,5-35,7
Ισχύς ζεστού νερού	(kw)	27,5	33,9	37,8
Βαθμός απόδοσης (80oC/60oC) Pn 100%	(%)	97,6	97,2	96,9
Βαθμός απόδοσης (50oC/30oC) Pn 30%	(%)	109,2	108,8	
Παροχή ζεστού νερού χρήσης (ΔΤ 30oC)	(lt/min)	14	17	19
Παροχή φυσικού αερίου	(m ³ /h)	2,98	3,68	4,13
Παροχή προπანიού	(kg/h)	2,18	2,7	3,03
Ηλεκτρική παροχή	(V/Hz)	230/50		
Διαστάσεις (Πλάτος-Ύψος-Βάθος)	(mm)	370 x 550 x 360		
Βάρος	(Kg)	29		
Τιμή λέβητα	€	1800	1960	2120
Τιμή γωνίας 90ο και οριζον. τερματικού (Φ60mm/100mm)	€	88		
Τιμή επέκτασης 1m Φ60/100 συμπ/ση DY682	€	78		
Τιμή γωνίας 90ο επεκτ.Φ60/100 συμπ.DY684	€	60		
Τιμή γωνίας 45ο Φ60/100 συμπ/σης DY685	€	56		
Τιμή ασύρματου εβδομαδιαίου θερμοστάτη (AD 303)	€	254		
Τιμή ενσύρματου εβδομαδιαίου θερμοστάτη (AD 304)	€	116		
Τιμή ψηφιακού θερμοστάτη (AD 301)	€	76		
Τιμή ψηφιακού θερμοστάτη smart OTC (AD 311)	€	338		
Τιμή κίτ σύνδεσης με ηλιακό De Dietrich / Novadav	€	310 / 65		
Τιμή εξωτερικού αισθητηρίου αντιστάθμισης	€	40		

* Ο λέβητας έχει ενεργειακή σήμανση A+ με τη προσθήκη εξwt. αισθητηρίου



ΕΠΙΤΟΙΧΙΟΣ ΛΕΒΗΤΑΣ ΑΕΡΙΟΥ ΣΥΜΠΥΚΝΩΣΗΣ MPX COMPACT

- Επιτοίχιος λέβητας αερίου συμπύκνωσης κλειστού θαλάμου καύσης
- Κατάλληλος για όλα τα συστήματα θέρμανσης (σώματα/fan coils/ενδοδαπέδια)
- Κατάλληλος για λειτουργία με φυσικό αέριο ή προπάνιο, με αυτόματη προσαρμογή σε κάθε τύπο αερίου χωρίς εγκατάσταση επιπλέον εξοπλισμού.
- Συμπαγής σχεδίαση με μικρές διαστάσεις (400x700x299, 35kg)
- Βαθμός απόδοσης έως 108,9%
- Θάλαμος καύσης κατασκευασμένος από ανοξείδωτο χάλυβα **INOX**, υψηλής απόδοσης.
- Κατάλληλος για εξωτερική τοποθέτηση χωρίς ερμάριο με αντιπαγωτική προστασία από τους +7°C. Βαθμός ηλεκτρικής προστασίας **IPX5D**.
- Δυνατότητα μεταβολής της ισχύος από 14% έως 100%
- Περιλαμβάνει **ορειχάλκινο υδραυλικό κιτ** με κυκλοφορητή **inverter WILO**, τρίοδη βάνα θέρμανσης ζεστού νερού χρήσης με ηλεκτρικό κινητήρα, INOX πλακοειδή εναλλάκτη ζεστού νερού χρήσης, μανόμετρο, βαλβίδα ασφαλείας 3 bar και ρυθμιστή ροής. Διαθέσιμο και με ενσωματωμένο δοχείο αποθήκευσης νερού 40lt, **έκδοση BIC**
- Κλειστό δοχείο διαστολής 7lt με εύκολη πρόσβαση για συντήρηση.
- Δυνατότητα σύνδεσης θερμοστάτη χώρου τεχνολογίας Orendtherm με **ενσωματωμένη αντιστάθμιση χωρίς προσθήκη εξωτερικού αισθητηρίου**. Συμβατοί θερμοστάτες (AD303, AD304, AD311).
- Πιστοποίηση CE για εγκαταστάσεις απαγωγής καυσαερίων τύπου C13 - C33 - C43 - C43P - C53 - C63 - C83 - C93 - B23 - B23P

ΤΕΧΝΙΚΑ ΧΑΡΑΚΤΗΡΙΣΤΙΚΑ	Μονάδα	MPX			
	μέτρησης	20/24 MI	28/33 MI	24 SOLO	28/33 BIC
Ισχύς θέρμανσης	(kw)	3,7-20,6	5,1 - 28,9	3,5 - 24,7	4,8 - 28,9
Ισχύς ζεστού νερού	(kw)	24	33	-	34
Βαθμός απόδοσης (50oC/30oC) Pn 30%	(%)	108,9		108,8	108,9
Παροχή ζεστού νερού χρήσης (ΔΤ 25oC)	(lt/min)	13,8	18,9	-	18,9
Διαστάσεις (Ύψος - Πλάτος - Βάθος)	(mm)	700 - 400 - 299			
Βάρος	(Kg)	34	35	30	67,5
Τιμή λέβητα	€	1.425	1.650	1.430	2.248
Τιμή γωνίας 90ο και οριζον. τερματικού (Φ60mm/100mm)	€	88			
Τιμή επέκτασης 1m Φ60/100 συμπ/ση DY682	€	78			
Τιμή γωνίας 90ο επεκτ.Φ60/100 συμπ.DY684	€	60			
Τιμή γωνίας 45ο Φ60/100 συμπ/σης DY685	€	56			
Τιμή επέκτασης 1m Φ80 συμπ/ση DY615	€	38			
Τιμή γωνίας 90ο επεκτ.Φ80 συμπ.DY152	€	23			
Τιμή γωνίας 45ο Φ80 συμπ/σης DY154	€	22			
Τιμή κιτ Dual flue 80/80 (DY723)	€	122			
Τιμή ασύρματου εβδομαδιαίου θερμοστάτη (AD 303)	€	254			
Τιμή ενσύρματου εβδομαδιαίου θερμοστάτη (AD 304)	€	116			
Τιμή ψηφιακού θερμοστάτη smart OTC (AD 311)	€	338			
Τιμή κιτ σύνδεσης με ηλιακό De Dietrich / Novadav	€	310 / 65			
Τιμή εξωτερικού αισθητηρίου αντιστάθμισης (HX94)	€	48			

ΔΙΑΚΟΠΤΗΣ ΣΩΜΑΤΩΝ ΓΩΝΙΑΚΟΣ

Κωδ. 04A10024

ΓΩΝΙΑΚΟΣ 4,65



ΔΙΑΚΟΠΤΗΣ ΣΩΜΑΤΩΝ ΙΣΙΟΣ

Κωδ. 04A10025

ΙΣΙΟΣ 4,80



ΔΙΑΚΟΠΤΗΣ ΣΩΜΑΤΩΝ ΓΩΝΙΑΚΟΣ

Κωδ. 01E371001

ΓΩΝΙΑΚΟΣ 4,00



ΔΙΑΚΟΠΤΗΣ ΣΩΜΑΤΩΝ ΙΣΙΟΣ

Κωδ. 01E373001

ΙΣΙΟΣ 4,45



ΑΥΤΟΜΑΤΟ ΕΞΑΕΡΙΣΤΙΚΟ

Κωδ. 05A11006

5,20



ΕΞΑΕΡΙΣΤΙΚΟ SOLAR

Κωδ. 05A11007

6,80



ΒΑΛΒΙΔΑ ΑΣΦΑΛΕΙΑΣ

Κωδ. 05A05037
05A0535
05A004

3 BAR 4,30
4 BAR 4,30
6 BAR 4,30



ΜΕΙΩΤΗΣ ΠΙΕΣΗΣ

Κωδ. 19K28266

55,00



ΑΥΤΟΜΑΤΟΣ ΠΛΗΡΩΤΗΣ ΜΕ ΜΑΝΟΜΕΤΡΟ

Κωδ. 01ΣΗΡFV02

31,30

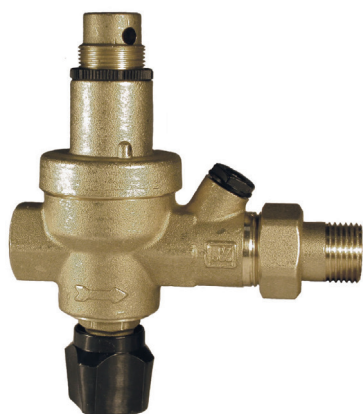

ΑΥΤΟΜΑΤΟΣ ΠΛΗΡΩΤΗΣ ΜΕ ΜΑΝΟΜΕΤΡΟ CALEFFI

Κωδ. 32C1558

60,00



ΒΑΛΒΙΔΑ ΘΕΡΜΟΣΙΦΩΝΟΥ ΔΙΠΛΗ

Κωδ. 05A0530

3,80



ΒΑΛΒΙΔΑ ΘΕΡΜΟΣΙΦΩΝΟΥ ΜΟΝΗ

Κωδ. 05A5100

3,40

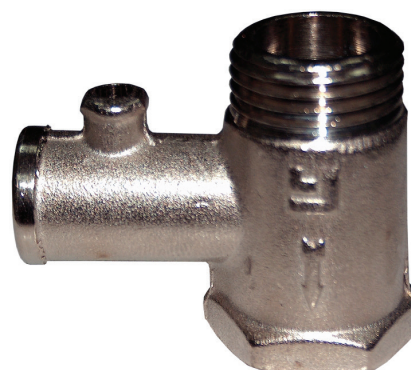

ΚΛΕΙΔΑΚΙ ΕΞΑΕΡΙΣΜΟΥ ΚΑΛΟΡΙΦΕΡ

Κωδ. 19Τ3341

0,38



ΕΞΑΕΡΙΣΤΙΚΟ ΣΩΜΑΤΩΝ

Κωδ. 19Τ0001

2,00



ΤΕΦΛΟΝ

Κωδ. 19ΣΤΕΦΛGS1950
19ΣΤΕΦΛG1212

ΦΑΡΔΥ 1,62

ΣΤΕΝΟ 0,38



ΚΑΝΝΑΒΙ ΣΥΣΚΕΥΑΣΜΕΝΟ ΙΤΑΛΙΑΣ

Κωδ. 19Κ02031

100g 13,80

250g



ΝΗΜΑ ΤΕΦΛΟΝ ΜΙΚΡΟ

Κωδ. 19Κ021053

50m 3,80



ΝΗΜΑ ΤΕΦΛΟΝ ΜΕΓΑΛΟ

Κωδ. 19Κ2154

150m 8,30



ΘΕΡΜΟΣΤΑΤΗΣ ΧΩΡΟΥ NVR

ΘΕΡΜΟΣΤΑΤΕΣ



NVR ECO : ενσύρματος θερμοστάτης θέρμανσης / ψύξης

Οι θερμοστάτες χώρου NVR διαθέτουν μεγάλη ευκρινή φωτιζόμενη οθόνη υγρών κρυστάλλων

Νέες λειτουργίες νέες δυνατότητες:

- Οι θερμοστάτες NVR διαθέτουν ακρίβεια στην μέτρηση της θερμοκρασίας του χώρου παρέχοντας άνεση και οικονομία κατανάλωσης στον χρήστη καθώς και μία καθημερινή φιλική χρήση.
- Διαθέτουν μεγάλο περιστροφικό πλήκτρο ρύθμισης της θερμοκρασίας, το οποίο χρησιμοποιείται και ως διακόπτης ενεργοποίησης & απενεργοποίησης .

Στο Menu ρυθμίσεων ο τεχνικός μπορεί να :

- Καλιμπράρει τον αισθητήρα θερμοκρασίας
- Ρυθμίσει την διαφορά θερμοκρασίας από 0,5 – 5 κελσίου
- Ενεργοποιήσει η απενεργοποιήσει το OWD
- Αλλάξει την λειτουργία από θέρμανση σε ψύξη.

Θέρμανση – Ψύξη με ένα κλικ

Οι θερμοστάτες NVR είναι ιδανικοί για συστήματα ψύξης και κλιματισμού μιας και με ένα κλικ ο χρήστης μπορεί να αλλάξει την λειτουργία τους από θέρμανση σε ψύξη .

Λειτουργία OWD

Η νέα λειτουργία OWD προστέθηκε για ακόμα μεγαλύτερη οικονομία και μείωση της κατανάλωσης του συστήματος θέρμανσης. Λειτουργεί ως εντοπισμός ανοιχτού παραθύρου ή πόρτας, είναι πλήρως παραμετροποιήσιμο και λειτουργεί ως εξής: Αν ο θερμοστάτης εντοπίσει γρήγορη πτώση θερμοκρασίας μεγαλύτερη των 2 βαθμών κελσίου , απενεργοποιεί το σύστημα θέρμανσης για 20 λεπτά εκτός και αν κατά το διάστημα αυτό παρατηρήσει την θερμοκρασία να ξανά επανέρχεται.

Ασύρματη χρήση

Το RF μοντέλο διαθέτει έναν δέκτη με ακτίνα λειτουργίας έως 100m και απροβλημάτιστη λειτουργία έως 20 θερμοστατών στο ίδιο κτίριο. Επίσης μπορούν να κάνουν ζεύγος εύκολα και γρήγορα απλά με το πάτημα ενός κουμπιού.



NVR ECO RF : Ασύρματος θερμοστάτης θέρμανσης / ψύξης

ΣΩΜΑΤΑ ΜΠΑΝΙΟΥ

ΤΥΠΟΣ	ΤΙΜΕΣ ΛΕΥΚΑ	ΤΙΜΕΣ ΧΡΩΜΕ
400/800	39,31	0,00
400/1000	47,22	0,00
400/1200	56,06	123,31
400/1400	68,02	0,00
400/1600	75,92	146,09
400/1800	88,61	159,05
	0,00	0,00
500/800	42,43	0,00
500/1000	50,96	0,00
500/1200	60,94	114,53
500/1400	73,42	0,00
500/1600	81,95	156,75
500/1800	93,81	158,63
600/800	45,34	0,00
600/1000	54,50	0,00
600/1200	65,52	124,77
600/1400	79,87	0,00
600/1600	89,02	175,14
600/800	101,09	198,34



ΚΑΖΑΝΑΚΙΑ

Κωδ. 40M610500
40M610600

ΚΑΖΑΝΑΚΙ ΑΜΟΝΩΤΟ - ΜΟΝΩΜΕΝΟ

ΧΩΡΙΣ ΜΟΝΩΣΗ	23,80
ΜΕ ΜΟΝΩΣΗ	26,00



ΚΑΖΑΝΑΚΙ ΜΠΕΖ- ΣΙΕΛ

Κωδ. 40M610500B
40M610500BLUE

ΧΩΡΙΣ ΜΟΝΩΣΗ	26,00
ΜΕ ΜΟΝΩΣΗ	26,00



ΚΑΖΑΝΑΚΙ ΕΠΙΚΑΘΗΜΕΝΟ

Κωδ. 40M2650

ΕΠΙΚΑΘΗΜΕΝΟ 31,00



ΚΑΖΑΝΑΚΙ ΣΤΡΟΓΓΥΛΟ

Κωδ. 40A2660

ΣΤΡΟΓΓΥΛΟ 15,00



ΚΑΖΑΝΑΚΙ ΕΝΤΟΙΧΙΖΟΜΕΝΟ ΒΑΡΕΩΣ ΤΥΠΟΥ

Κωδ. 40A2670

ΓΥΨΟΣΑΝ.Β.Τ. (3/6 lit)
ΚΟΜΠΛΕ 130,00



ΑΝΤ/ΚΑ ΕΝΤΟΙΧΙΣΜΟΥ



ΓΩΝΙΑ ΣΠΙΡΑΛ Φ90X40cm	4,10
ΓΩΝΙΑ ΣΠΙΡΑΛ Φ90X40cm	16,60
ΣΥΝΔΕΣΜΟΣ Φ90X22cm	7,90

Κωδ. 40A2671
40A2672
40A2673

ΚΑΛΥΜΜΑΤΑ

Κωδ. 43M64005
43M64005WB
43M64007

ΚΑΛΥΜΜΑ WC ΑΠΛΟ - ABS

ΑΠΛΟ	7,40
ΑΠΛΟ ΣΕ ΚΟΥΤΙ	8,40
ABS ΣΕ ΚΟΥΤΙ	11,60



ΚΑΛΥΜΜΑ WC ΜΠΕΖ - ΣΙΕΛ

Κωδ. 01M64005CIEL
01M64005BEZ

CIEL	8,40
BEZ	8,40



ΚΑΛΥΜΜΑ WC SOFT CLOSE ABS

Κωδ. 43M2037

ABS ΣΕ ΚΟΥΤΙ 30,00



ΚΑΛΥΜΜΑ WC FAMILY

Κωδ. 43M2022

ABS ΣΕ ΚΟΥΤΙ 32,00



ΑΝΤΑΛ/ΚΑ ΚΑΛΥΜΜΑΤΟΣ

Κωδ. 43M67777
33M67778

ΠΛΑΣΤΙΚΑ	2,20
ΜΕΤΑΛΛΙΚΑ	5,50



ΣΤΗΡΙΓΜΑΤΑ ΛΕΚΑΝΗΣ ΒΑΡΕΩΣ ΤΥΠΟΥ

Κωδ. 41D9010

ΑΠΛΟ 6,00



**ΑΝΤΑΛΛΑΚΤΙΚΑ
ΚΑΖΑΝΑΚΙΩΝ**

**ΜΠΟΥΤΟΝ ΑΕΡΟΣ
ΣΤΕΝΟ**

Κωδ. 41M91170 2,70



**ΜΠΟΥΤΟΝ ΑΕΡΟΣ
ΦΑΡΔΥ**

Κωδ. 41M91174 3,80
41M91171 ΧΩΝΕΥΤΟ 4,20



**ΦΟΥΣΚΑ
Φ90**

Κωδ. 41M8014 0,52



**ΣΩΛΗΝΑΚΙ
ΕΜΒΟΛΟΥ**

Κωδ. 41M9113 0,56



**ΛΑΣΤΙΧΟ ΦΟΥΣΚΑΣ
ΒΑΛΒΙΔΑΣ**

Κωδ. 41M1292 1,20
421M1293 0,50



**ΚΑΤΣΑΡΟ
ΛΕΚΑΝΗΣ**

Κωδ. 41M1060 0,86
41M1061
41M1062



**ΛΑΒΗ ΓΙΑ ΚΑΖΑΝΑΚΙ
ΜΕ ΑΛΥΣΙΔΑ**

Κωδ. 41M2615 1,50



ΚΑΤΕΒΑΣΙΑ ΚΑΖΑΝΑΚΙ

Κωδ. 41M611000 2,50



ΜΗΧΑΝΙΣΜΟΙ -
ΦΛΩΤΕΡ
ΚΑΖΑΝΑΚΙΩΝ

ΜΗΧΑΝΙΣΜΟΣ CIEL

5,50

Κωδ. 42M611600



ΦΛΩΤΕΡ

Κωδ. 42M611500

4,10



ΜΗΧΑΝΙΣΜΟΣ ΑΕΡΟΣ

Κωδ. 42M143502

8,40



ΜΗΧΑΝΙΣΜΟΣ ΑΕΡΟΣ ΓΙΑ IDEAL STANDARD

Κωδ. 42M143590

10,00



ΜΗΧΑΝΙΣΜΟΣ ΑΕΡΟΣ ΓΙΑ ΣΤΡΟΓΓΥΛΟ ΚΑΖΑΝΑΚΙ

Κωδ. 42M143520

8,20



ΜΗΧΑΝΙΣΜΟΣ ΔΙΠΛΗΣ ΕΝΕΡΓΕΙΑΣ 3/6 L

Κωδ. 42M143502

DUAL FLASH 14,00



ΦΛΩΤΕΡ

Κωδ. 42ΜΦΠ12
42ΜΦΠ012

**ΦΛΩΤΕΡ ΠΥΘΜΕΝΟΣ
ALCA**

ΠΛΑΣΤΙΚΟ 1/2-3/8	7,50
ΟΡΕΙΧ. 1/2-3/8	10,30



**ΦΛΩΤΕΡ ΠΛΑΓΙΟ
ALCA**

Κωδ. 42ΜΑΦΠ12
42ΜΑΦΠ012

ΠΛΑΣΤΙΚΟ 1/2-3/8	7,90
ΟΡΕΙΧ. 1/2-3/8	9,70



**ΦΛΩΤΕΡ ΠΛΑΣΤΙΚΟ
UNIVERSAL**

Κωδ. 42MSNVRPL

4 ΣΕ ΣΕ ΕΝΑ 7,80



**ΦΛΩΤΕΡ
ΜΕΤΑΛΛΟ - ΠΛΑΣΤΙΚΟ**

Κωδ. 42Μ77124
42Μ77384

1/2	4,00
3/8	4,20



**ΦΛΩΤΕΡ ΜΕΤΑΛΛΟ -
ΠΛΑΣΤΙΚΟ ΚΟΝΤΟ**

Κωδ. 42Μ77121
42Μ77380

1/2	2,35
-----	------



**ΛΑΣΤΙΧΑ
ΣΤΕΓΑΝΟΠΟΙΗΣΗΣ**

ΤΥΠΟΥ ΛΑΜΑΡPLAST
Διαστάσεις: 3.6 - 6.1 cm

LAMARPLAST 0,78

Κωδ. 49M1073



ΤΥΠΟΥ IDEAL

Κωδ. 49M1048

IDEAL 0,80



ΤΥΠΟΥ ΚΑΡΙΒΑ
Διαστάσεις: 2 - 6 cm

Κωδ. 01M1058 ΚΑΡΙΒΑ 0,8



ΤΥΠΟΥ ΛΑΜΑΡPLAST
Διαστάσεις: 1.7 - 5.9 cm

Κωδ. 49M1074 μικρό 0,8



ΤΥΠΟΥ ΝΑΥΤΙΛΟΣ ΚΑΡΙΒΑ
Διαστάσεις: 1.8 - 5.8 cm

Κωδ. 49M1054 ΝΑΥΤΙΛΟΣ 0,80



ΤΥΠΟΥ VALSIR
Διαστάσεις: 2.4 - 5.9 cm

Κωδ. 49M1072 VALSIR 0,8



ΤΥΠΟΥ VITRUVIT
Διαστάσεις: 4 - 6.6 cm

Κωδ. 49M1052 VITRUVIT 0,8



ΚΩΝΙΚΟ ΛΑΣΤΙΧΟ
Διάμετρος: 1½

Κωδ. 49M5112 5 ΤΜΧ 0,85
100 ΤΜΧ 4,20



ΡΟΔΕΛΕΣ ΕΛΑΣΤΙΚΕΣ

	5 ΤΜΧ	100 ΤΜΧ
Κωδ. 49M1012	1 0,70	0,75
49M1034	1/2 0,75	0,75



ΛΑΣΤΙΧΟ ΜΗΧΑΝΙΣΜΩΝ
ΤΥΠΟΥ ΓΕΡΜΑΝΙΑΣ ΦΛΩΤΕΡ

	5 ΤΜΧ	100 ΤΜΧ
Κωδ. 49M41200	3/4 0,80	3,00



ΦΛΑΝΤΖΑ ΦΙΜΠΕΡ
ΠΕΡΜΑΝΙΤΗ (100 ΤΜΧ)

	1/2	2,07
Κωδ. 49M3112		
49M3134	3/4	2,98



ΣΙΦΩΝΙΑ -
ΛΙΠΟΣΥΛΛΕΚΤΕΣ

ΜΟΝΟ ΣΙΦΩΝΙ ΝΕΡΟΧΥΤΗ ΜΕ ΠΑΡΟΧΗ ΠΛΥΝΤΗΡΙΟΥ

ΧΩΡΙΣ ΒΑΛΒΙΔΑ 3,90

Κωδ. 50M143610



ΔΙΠΛΟ ΣΙΦΩΝΙ ΝΕΡΟΧΥΤΗ ΜΕ ΠΑΡΟΧΗ ΠΛΥΝΤΗΡΙΟΥ

Κωδ. 50M143623 ΧΩΡΙΣ ΒΑΛΒΙΔΑ 6,30



ΣΙΦΩΝΙ ΕΥΚΑΜΠΤΟ ΛΕΥΚΟ

Κωδ. 50M93340T 1 1/4 Φ 32 - 40 1,60
50M93450T 1 1/2 Φ 40 - 50 1,60

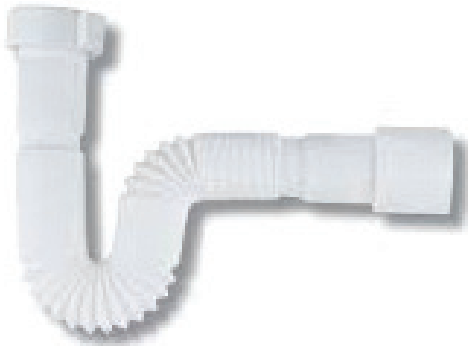

ΣΙΦΩΝΙ ΕΥΚΑΜΠΤΟ ΧΡΩΜΕ

Κωδ. 50M4438 1 1/4 Φ 32 - 40 6,15



ΣΙΦΩΝΙ ΝΙΠΤΗΡΑ ΕΥΚΑΜΠΤΟ ΔΙΠΛΟ

Κωδ. 50M143649 1 1/2 Φ 40 - 50 5,40



ΣΙΦΩΝΙ ΕΥΚΑΜΠΤΟ ΟΡΕΙΧ. ΕΞΟΔΟΣ

Κωδ. 50M143712 9,00

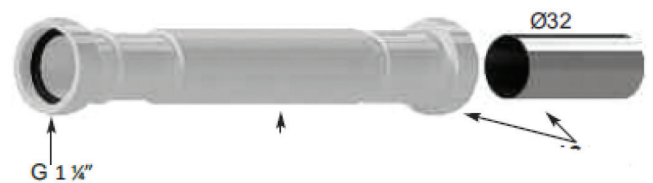

ΒΑΛΒΙΔΕΣ

Κωδ. 51M143666
51M143662

ΒΑΛΒΙΔΑ ΑΝΟΞΕΙΔΩΤΟΥ ΝΕΡΟΧΥΤΗ Φ100

ΑΠΛΗ 8,53

ΜΕ ΥΠΕΡΧΕΙΛΙΣΗ 11,5



ΒΑΛΒΙΔΑ ΝΙΠΤΗΡΑ ΠΛΑΣΤΙΚΗ

Κωδ. 51M143664

1¼ 2,40



ΒΑΛΒΙΔΑ ΝΕΡΟΧΥΤΗ ΠΛΑΣΤΙΚΗ

Κωδ. 51M143669

3,60



ΒΑΛΒΙΔΑ ΝΙΠΤΗΡΑ ΜΕΤΑΛΛΙΚΗ

Κωδ. 51M3906

1¼ 5,20



ΒΑΛΒΙΔΑ ΝΕΡΟΧΥΤΗ ΜΑΡΜΑΡΙΝΟ

Κωδ. 51M143665

5,50



ΒΑΛΒΙΔΑ ΜΠΑΝΙΕΡΑΣ ΠΛΑΣΤΙΚΗ

Κωδ. 51M143673

7,50



ΒΑΛΒΙΔΑ ΝΤΟΥΖΙΕΡΑΣ ΧΡΩΜΕ

Κωδ. 51M143677

Φ 90 12,00



ΒΑΛΒΙΔΑ ΝΤΟΥΖΙΕΡΑΣ ΜΕΤΑΛΛΙΚΗ

Κωδ. 50M3926

1½ 5,20

1¼



ΤΑΠΕΣ

ΤΑΠΑ ΝΙΠΤΗΡΑ/ ΝΕΡΟΧΥΤΗ ΜΕ ΑΛΥΣΙΔΑ

Κωδ. 51M1412
51M1414

1½ 1,30

1¼ 1,30



ΤΑΠΑ ΜΕ ΑΛΥΣΙΔΑ ΚΑΙ ΠΥΡΡΟ

Κωδ. 51M66671

Φ100 4,60



ΣΧΑΡΑΚΙ ΝΕΡΟΧΥΤΟΥ ΧΡΩΜΕ

Κωδ. 05E271072

1/2 X 1/2 3,30



ΣΧΑΡΑ ΝΕΡΟΧΥΤΗ (Φ85)

Κωδ. 51M143671

Φ85 3,70



ΠΛΑΣΤΙΚΑ ΣΧΑΡΑΚΙΑ

Κωδ. 51M142701

50 ΤΜΧ 20,00



ΤΑΠΑ ΔΙΑΚΟΣΜΗΤΙΚΗ ΜΕΤΑΛΛΙΚΗ 043

Κωδ. 51M143684

43 8,50



ΤΑΠΑ ΚΡΙΚΟΣ

Κωδ. 51M3918

1¼ 0,24



ΑΝΤΑΛ/ΚΟ ΑΥΤΟΜΑΤΗΣ ΒΑΛΒΙΔΑΣ ΝΙΠΤΗΡΟΣ

Κωδ. 51M143681	39	3,70
51M143688	38	3,50



ΤΑΠΑ ΔΙΑΚΟΣΜΗΤΙΚΗ

Κωδ. 51M2634	39	2,00
--------------	----	------



ΒΑΛΒΙΔΑ ΚΛΙΚ ΚΛΑΚ ΧΡΩΜΕ

Κωδ. 51EPOSTAY	ΜΕ ΥΠΕΡΧ.	7,60
51EPP0PFARD	ΧΩΡΙΣ ΥΠΕΡΧ.	7,60
51D100	ΠΟΡΣΕΛΑΝΗ ΛΕΥΚΗ	7,60



**ΠΡΟΕΚΤΑΣΕΙΣ-
ΣΠΙΡΑΛ**

ΠΡΟΕΚΤΑΣΕΙΣ

Κωδ. 56M55100	1 cm	1,017
Κωδ. 56M551015	1,5 cm	1,225
Κωδ. 56M55102	2 cm	1,501
Κωδ. 56M551025	2,5 cm	1,662
Κωδ. 56M55103	3 cm	1,870
Κωδ. 56M55104	4 cm	2,265
Κωδ. 56M55105	5 cm	4,534



**ΣΠΥΡΑΛ ΙΝΟΧ
1/2 X 1/2 (Θ-Θ) / (Α-Θ)**

Κωδ. 56M02ΑΘ/020ΘΘ	0,20 cm	2,58
	0,30 cm	2,78
	0,40 cm	2,98
	0,50 cm	3,28
	0,60 cm	3,48
	0,80 cm	3,90
	1,00 cm	4,22



**ΣΠΥΡΑΛ ΙΝΟΧ
1/2 X 1/2 (Θ-Θ) / (Α-Θ)**

Κωδ. 57M5440	40 cm	2,70
57M5450	50 cm	2,80



ΣΠΙΡΑΛ ΛΟΥΤΡΟΥ

Κωδ. 01NBRAID	ΣΕ ΣΑΚΟΥΛΛΑ	3,20
01NEDDMBL	BLISTOR	5,15



**ΣΧΑΡΕΣ -
ΒΑΝΑΚΙΑ**



**ΣΧΑΡΑ ΣΤΡΟΓΓΥΛΗ
ΧΡΩΜΕ**

Φ60	1,95
Φ80	2,12
Φ100	1,96
Φ120	3,70

Κωδ. 59Π3888
59Π3889
59Π3890
59Π3891

**ΣΧΑΡΑ ΙΣΙΑ
ΧΡΩΜΕ**

Κωδ. 59Π3896	12X12	4,20
	15X15	5,20



**ΣΧΑΡΑ ΙΝΟΧ
ΑΣΦΑΛΕΙΑΣ**

Κωδ. 59Π3882
59Π3883



12X12	4,65
15X15	5,50

**ΓΩΝΙΑΚΟΣ ΠΕΡΙΣΤΡ.
ΔΙΑΚΟΠΤΗΣ**

Κωδ. 08A



1/2 X 1/2	4,02
1/2 X 3/4	4,20

**ΓΩΝΙΑΚΟΣ
ΔΙΑΚΟΠΤΗΣ LUX**

Κωδ. 05E271072



1/2 X 1/2	9,00
-----------	------

ΠΕΡΣΙΔΑ

Κωδ. 59R631512
59R631513



15 X 15	5,00
20 X 20	9,00

**MINI ΒΑΝΑΚΙ
Α-Θ**

Κωδ. 08A

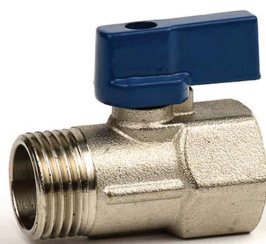

1/2 X 1/2	2,90
-----------	------

**ΣΥΝΔΕΣΜΟΙ -
ΦΥΣΟΥΝΕΣ
ΛΕΚΑΝΗΣ**

Κωδ. 52D7090

**ΙΣΙΟΣ ΣΥΝΔΕΣΜΟΣ
ΛΕΚΑΝΗΣ**

Φ100 6,90



**ΕΥΚΑΜΠΤΟΣ ΣΥΝΔΕΣΜΟΣ
ΛΕΚΑΝΗΣ**

Κωδ. 52D6090
52D6091

Φ100 X 45cm 5,10
Φ100 X 55cm 7,40



**ΕΚΚΕΝΤΡΟΣ ΣΥΝΔΕΣΜΟΣ
ΛΕΚΑΝΗΣ ΙΣΙΟΣ Φ100**

Κωδ. 52E3090
52D3090

ΑΠΛΟΣ 2,10
ΒΑΡΕΟΥ ΤΥΠΟΥ 2,80



**ΕΚΚΕΝΤΡΟΣ ΣΥΝΔΕΣΜΟΣ
ΛΕΚΑΝΗΣ ΛΟΞΟΣ Φ100**

Κωδ. 52E4090
52D4090

ΑΠΛΟΣ 2,80
ΒΑΡΕΟΥ ΤΥΠΟΥ 3,36



**ΓΩΝΙΑ ΣΥΝΔΕΣΜΟΣ ΜΕ
ΕΞΤΡΑ ΠΑΡΟΧΗ**

Κωδ. 52D2090

Φ100 X 45 cm 11,30



ΑΝΤΕΠΙΣΤΡΟΦΟ

Κωδ. 52D1090
52D10100
52D10110

2,50
2,50
2,50



ΣΤΗΡΙΓΜΑΤΑ ΛΕΚΑΝΗΣ ΒΑΡΕΩΣ ΤΥΠΟΥ

Κωδ. 52D9010 6,00



ΦΟΥΣΚΕΣ

Κωδ. 52M8120	Φ120	2,00
52M8150	Φ150	2,70
52M8180	Φ180	5,10



ΣΙΦΩΝΙ ΔΑΠΕΔΟΥ

Κωδ. 50M143680 1 1/4 Φ 32 - 40 12,5



ΓΩΝΙΑ ΜΠΑΝΙΕΡΑΣ ΜΕ ΡΑΚΟΡ

Κωδ. K2M143662 4,00



ΕΞΑΡΤΗΜΑΤΑ ΠΛΥΝΤΗΡΙΟΥ

Κωδ. 54A32001
54A32002
54A32003

ΕΙΣΑΓΩΓΗ ΠΛΥΝΤΗΡΙΟΥ

1,5m	2,80
2,0m	3,20
2,5m	3,50

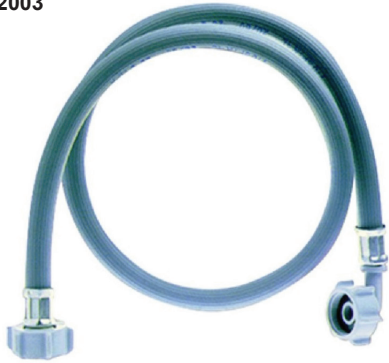

ΕΞΑΓΩΓΗ ΠΛΥΝΤΗΡΙΟΥ

Κωδ. 54A32011
54A32012
54A32013

1,5m	2,60
2,0m	2,80
2,5m	3,20



ΣΕΤ ΣΤΑΥΡΟΣ ΠΛΥΝΤΗΡΙΟΥ

Κωδ. 54A32006

12,00

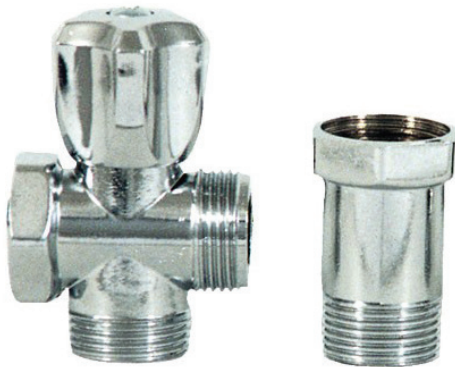

ΓΩΝΙΑΚΟΣ ΔΙΑΚΟΠΤΗΣ 1/2 X 3/4

Κωδ. 54A38076

1/2 X 3/4 4,40

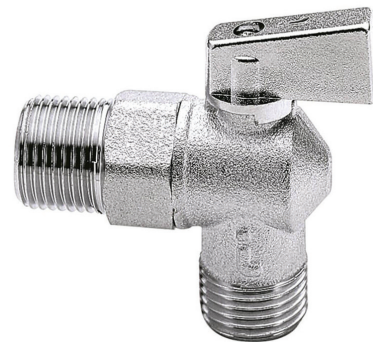

ΣΙΦΩΝΙ ΠΛΥΝΤΗΡΙΟΥ

Κωδ. 54A39026

ΠΛΑΣΤΙΚΟ 12,00



ΠΑΡΟΧΗ ΠΛΥΝΤΗΡΙΟΥ

Κωδ. 54M12600

2,15



ΑΞΕΣΟΥΑΡ
ΜΠΑΝΙΟΥ

Κωδ. 68Π4225

ΧΑΡΤΟΘΗΚΗ ΣΩΛΗΝΩΤΗ ΧΡΩΜΕ

6,5



ΧΑΡΤΟΘΗΚΗ ΜΕ ΚΑΠΑΚΙ ΧΡΩΜΕ

Κωδ. 68Π4229

10,00



ΣΑΠΟΥΝΟΘΗΚΗ ΣΧΑΡΩΤΗ ΧΡΩΜΕ

Κωδικός 68Π4222

7,05



ΠΟΤΗΡΟΘΗΚΗ ΓΥΑΛΙΝΗ ΧΡΩΜΕ

Κωδ. 68Π4223

8,50



ΣΠΟΓΓΟΘΗΚΗ ΣΧΑΡΩΤΗ ΧΡΩΜΕ

Κωδ. 68Π4228

20 cm 17,25

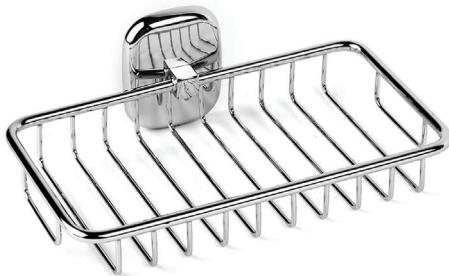

ΑΓΓΙΣΤΡΟ II

Κωδ. 68Π4233

4,45



ΚΡΕΜΑΣΤΡΑ ΟΡΕΙΧΑΛΚΙΝΗ ΧΡΩΜΕ ΤΡΙΠΛΗ/ ΤΕΤΡΑΠΛΗ

Κωδ. 68Π4234
68Π4235

ΤΡΙΠΛΗ 17,00

ΤΕΤΡΑΠΛΗ 24,00



ΟΡΟΙ ΣΥΝΕΡΓΑΣΙΑΣ

- Ο παρών τιμοκατάλογος καταργεί κάθε προηγούμενο.
- Οι τιμές δεν συμπεριλαμβάνουν ΦΠΑ.
- Οι τιμές και οι συσκευασίες μπορούν να τροποποιηθούν χωρίς προειδοποίηση.
- Ελάχιστη ποσότητα παραγγελίας θεωρείται η συσκευασία ή το κιβώτιο
- Τιμές ειδών με αστερίσκο κατόπιν παραγγελίας και παράδοση αυτών έπειτα από συνεννόηση.
- Με την πάροδο 3 ημερών από την παράδοση των εμπορευμάτων ουδέν παράπονο γίνεται δεκτό.
- Επισκευές προϊόντων μετά την αποκατάσταση τους ή επιστροφές που δεν καλύπτονται από την εγγύηση και εν γένει δεν γίνονται δεκτές από την εταιρεία θα πρέπει να παραλαμβάνονται από τον πελάτη μέσα σε 10 ημέρες, μετά δε την πάροδο 10ημερών η εταιρεία δικαιούται να χρεώσει φύλακτρα και δεν ευθύνεται για την απώλεια τους.
- Για οποιαδήποτε διαφορά αποκλειστικά αρμόδια είναι τα δικαστήρια Θεσσαλονίκης.

ΟΡΟΙ ΠΛΗΡΩΜΗΣ ΚΑΙ ΑΠΟΣΤΟΛΗΣ

- Παραγγελίες κάτω των 150ευρώ επιβαρύνονται με μεταφορικά και εξοφλούνται με την παράδοση των εμπορευμάτων.
- Ο τρόπος πληρωμής είναι με μετρητά ή επιταγή βάσει της εκάστοτε συμφωνίας εταιρείας - πελάτη, όπως αυτή αναγράφεται στο τιμολόγιο.
- Κατά την επίσκεψη των πωλητών της εταιρείας ο λογαριασμός πρέπει να μηδενίζεται
- Εξοφλησης των τιμολογίων πέραν της καθορισμένης συμφωνίας επιβαρύνεται με τον νόμιμο τόκο υπερημερίας πλέον έξοδα τραπέζης.
- Τα μεταφορικά βαραίνουν τον παραλήπτη - εντός της Θεσσαλονίκης χωρίς επιβάρυνση -, οι υπόλοιπες περιοχές Εξυπηρετούνται με μεταφορικές εταιρείες της επιλογής τους και η παραλαβή των εμπορευμάτων από αυτές θεωρείται ότι γίνεται κατ' εντολή και για λογαριασμό του πελάτη.

ΟΡΟΙ ΕΠΙΣΤΡΟΦΗΣ

- Είδη που έχουν χτυπηθεί ή βρίσκονται εκτός συσκευασίας δεν επιστρέφονται.
- Επιστροφές γίνονται δεκτές μέχρι 30ημέρες από την ημερομηνία έκδοσης του αντίστοιχου τιμολογίου και σε περίπτωση επιστροφής η εταιρεία χρεώνει 10% της αξίας των επιστρεφόμενων ειδών πλέον μεταφορικά, εφόσον αυτά δεν είναι ελαττωματικά και δεν φέρει ευθύνη η Εταιρεία μας.

ΤΡΑΠΕΖΕΣ ΣΥΝΑΛΛΑΓΗΣ

ΕΘΝΙΚΗ ΤΡΑΠΕΖΑ

GR 7301102 1000000 210006 82688

ΤΡΑΠΕΖΑ ΠΕΙΡΑΙΩΣ

GR 23 0172 2180 0052 1810 2284 724

EUROBANK

GR 080 26012 50000 82 0201215351



Ο έμπιστος συνεργάτης σας...